

Kielce, 2012-07-10

## **SPECYFIKACJA ISTOTNYCH WARUNKÓW ZAMÓWIENIA**

dot.: postępowania o udzielenie zamówienia publicznego. Numer sprawy: **RP 4/MB/06/2012**. Nazwa zadania: **Dostawa mebli bibliotecznych i biurowych dla Miejskiej Biblioteki Publicznej w Kielcach**

### **I. Nazwa (firma) i adres zamawiającego:**

**Miejska Biblioteka Publiczna w Kielcach**

**25-406 Kielce, ulica; M. Konopnickiej 5**

**Telefon: 41 362 70 13, Faks: 41 362 61 15**

**Adres strony internetowej: [www.mbp.kielce.pl](http://www.mbp.kielce.pl)**

**Adres poczty elektronicznej: [biblioteka@mbp.kielce.pl](mailto:biblioteka@mbp.kielce.pl)**

**Godziny urzędowania: 7.30 do 15 30 w dni powszednie**

### **II. Tryb udzielenia zamówienia**

1. Postępowanie prowadzone jest zgodnie z przepisami ustawy z dnia 29 stycznia 2004 roku Prawo zamówień publicznych - - tekst jednolity wprowadzony Obwieszczeniem Marszałka Sejmu z dnia 8 czerwca 2010 r. w sprawie ogłoszenia jednolitego tekstu ustawy, - Prawo Zamówień Publicznych, opublikowany w Dz.U. z 2010 r. Nr 113, poz. 759, Nr 161, poz. 1078, Nr 182, poz. 1228 z 2011r, Nr 5, poz. 13, Nr 28, poz. 143, Nr 87, poz.484, a także wydane na podstawie niniejszej ustawy Rozporządzenia wykonawcze dotyczące przedmiotowego zamówienia publicznego, a zwłaszcza:

- 1) Rozporządzenie Prezesa Rady Ministrów 30 grudnia 2009 r. w sprawie rodzajów dokumentów, jakich może żądać zamawiający od wykonawcy, oraz form, w jakich te dokumenty mogą być składane (Dz. U. z 2009 r. Nr 226, poz. 1817),
- 2) Rozporządzenie Prezesa Rady Ministrów z dnia 16 grudnia 2011 r. w sprawie średniego kursu złotego w stosunku do euro stanowiącego podstawę przeliczania wartości zamówień publicznych (Dz. U. Nr 282, poz. 1650).
- 3) Rozporządzenie Prezesa Rady Ministrów z dnia 16 grudnia 2011 r. w sprawie kwot wartości zamówień oraz konkursów, od których jest uzależniony obowiązek przekazywania ogłoszeń Urzędowi Publikacji Unii Europejskiej (Dz. U. Nr 282, poz. 1649).

2. Postępowanie prowadzone jest w trybie przetargu nieograniczonego o wartości szacunkowej poniżej progów ustalonych na podstawie art. 11 ust. 8 Prawa zamówień publicznych.

3. Podstawa prawna wyboru trybu udzielenia zamówienia publicznego: art. 10 ust. 1 oraz art. 39 - 46 Prawa zamówień publicznych.

4. W zakresie nieuregulowanym w niniejszej specyfikacji istotnych warunków zamówienia, zastosowanie mają przepisy ustawy Prawo zamówień publicznych.

### **III. Opis przedmiotu zamówienia**

1. Zamawiający dopuszcza możliwości składania ofert częściowych

Zamówienie składa się z II części

2. Opis przedmiotu zamówienia:

#### **Pierwsza Część zamówienia:**

**Regały i inne meble wykonywane z płyty meblowej o gr. 18mm, blaty z płyty o gr. Minimum 28mm; dwustronnie laminowanej, w kolorze buk, oklejane z wszystkich boków okleina PCV – min. 2mm. Na stopkach obejmujących płytę z regulowaną wysokością, wkręcanych, elementy skręcane śrubami i klejone na kolki wewnętrzne. Płyta użyta do wykonania zamawianych mebli firm; Egger, Kronopol, Kronospar lub o parametrach; wytrzymałościowych, twardości, ścieralności = równoważna. Dla regałów książkowych Rys. 1**

#### **a) regał książkowy o wymiarach:**

wysokość : 2000mm /bez stopki/ szerokość regału: 800mm /764mm szerokość półek/ łącznie z bokami regału, szerokość półek : 250mm, ilość półek 6, prześwit/ odległość/ pomiędzy półkami 280mm. Bok regału o szerokości 250mm. Odległość 1 Półki od podłogi 100/ 150mm. z tyłu

poprzeczki z płyty jak regały nad każdą półką o szer. 150mm. Długość poprzeczki w wymiarze półki. Ilość regałów – 4szt.

**b) regal książkowy o wymiarach:**

wysokość : 2000mm /bez stopki/ szerokość regału: 650mm /614mm/ łącznie z bokami regału, szerokość półek : 250mm, ilość półek 6, prześwit/ odległość/ pomiędzy półkami 280mm. Odległość I Półki od podłogi 100mm/150mm. z tyłu poprzeczki z płyty jak regał, nad każdą półką o szer. 150mm. Długość poprzeczki w wymiarze półki..

Ilość regałów – 3.szt.

**c) regal książkowy o wymiarach:**

wysokość : 2000mm /bez stopki/ szerokość regału: 850mm /814mm/ łącznie z bokami regału, szerokość półek : 25cm, ilość półek 6, prześwit/ odległość/ pomiędzy półkami 280mm. Odległość I Półki od podłogi 100mm/150mm. z tyłu poprzeczki z płyty jak regał nad każdą półką o szer. 150mm. Długość poprzeczki w wymiarze półki. Ilość regałów – 3szt.

**d) regal książkowy o wymiarach:**

wysokość : 2000mm /bez stopki/ szerokość regału: 600mm /564mm/ łącznie z bokami regału, szerokość półek : 250mm, ilość półek 6, prześwit/ odległość/ pomiędzy półkami 280mm. Odległość I Półki od podłogi 100mm/150mm. z tyłu poprzeczki z płyty jak regał nad każdą półką o szer. 150mm. Długość poprzeczki w wymiarze półki. Ilość regałów – 6szt.

**e) regal książkowy o wymiarach:**

wysokość : 2000mm /bez stopki/ szerokość regału: 700mm /664mm/ łącznie z bokami regału, szerokość półek : 250mm, ilość półek 6, prześwit/ odległość/ pomiędzy półkami 280mm. Odległość I Półki od podłogi 100mm/150mm. z tyłu poprzeczki z płyty jak regał nad każdą półką o szer. 150mm. Długość poprzeczki w wymiarze półki.

Ilość regałów – 2szt.

**f) regal prasowy o wymiarach:**

wysokość : 2000mm /bez stopki/ szerokość regału: 900mm /864mm/ łącznie z bokami regału, szerokość półek : 3 półki o szer. 350mm nachylone pod. Kątem 45° do boków, 4 półka pochyła/ pod kątem 45° szer.270mm z ogranicznikiem jak wyżej. górny tylny bok wyżej od dolnego, ograniczenie półki przy dolnej krawędzi –60mm wykonane z płyty meblowej o grubości 18mm oklejone PCV 2mm, dolna półka pozioma o szer. 350mm, 2 półka od dołu o szer. 270mm. 1.

Ilość regałów – 6szt. jasny buk .Rys. 2

**g) regal książkowy o wymiarach:**

wysokość : 1650mm /bez stopki/ szerokość regału: 900mm , szerokość półek : 300mm, ilość półek 5, prześwit/ odległość/ pomiędzy półkami 280mm. Odległość I Półki od podłogi 80/100mm. z tyłu poprzeczki z płyty jak regał nad każdą półką o szer. 150mm. Długość poprzeczki w wymiarze półki. Ilość regałów – 4szt. /F3/

**h) regal książkowy – 5 półkowy –**

wym. 1900mm x 900mm x 330mm, prześwit – 360mm

Nóżki z regulowaną wysokością; z tyłu poprzeczki z płyty jak regał nad każdą półką o szer. 150mm. Długość poprzeczki w wymiarze półki. (F 5) Ilość – 9szt.

**i) Regal książkowy : 4 półkowy**

: 1500mm x 700mm x 330mm – 2 szt. prześwit pomiędzy półkami – 360mm, z tyłu poprzeczki płyty jak regał nad każdą półką o szer. 150mm. Długość poprzeczki w wymiarze półki. Ilość 2 szt. F 5 –

j) Regał mały książkowy – 4 półkowy – ostatnia półka 4 – mocowana od góry do boków regału – prześwit pomiędzy półkami – 30 cm, wymiary: wys. 1300mm x szer. 500mm wraz płytą, głębokość regału i półek 150mm - . Długość poprzeczki w wymiarze półki. Ilość – 2 szt. ( F13)

k) Regał mały książkowy – 3 półkowy – ostatnia półka 3 – mocowana od góry do boków regału – prześwit pomiędzy półkami – 30 cm, wymiary: wys. 1000mm x szer. 680mm wraz płytą, głębokość regału i półek 150mm - . Długość poprzeczki w wymiarze półki.

Ilość – 2 szt. ( F13)

**Szafy i szafki, inne meble biblioteczne : tyły szaf/szafek/regalów z szafkami z płyty HDF- biała lub jasny buk.**

**a) szafa z drzwiami przesuwanymi o wymiarach:**

- wysokość 2400mm, szer. 2000mm, płyta jasny buk o grubości 18mm, dwustronnie laminowana; aktowo –ubraniowa, w tym o szer. 800mm i wys. 2000mm ubraniowa z listwą na wieszaki z górna półką od 2000 do 2400mm.

1200mm ( podział płyta na 600:600mm)– na akta z półkami o szer. 400/450mm, prześwit pomiędzy półkami 350mm ilość półek min. 7. szerokość szafy; 500mm/ rys. 7/ - 1 szt.

b) **szafka dwudrzwiowa zamykana na zamek**, o wymiarach: szer: 1000mm, wysokość: 1300mm, głębokość : 300mm, 3 półkowa z regulowana wys. półek, półki wysuwane/wsuwane.- 1 szt.

c) **szafa 2 drzwiowa biurowa zamykana na zamek** – 1850mm x 1000mm x 400mm, w środku 4 półki, odległość pomiędzy półkami – 335mm, 4 półkowa prześwit pomiędzy półkami 335mm – 4 szt. Rys. 3. F 5

d) **regal biurowy w ½ zamykany**: 1500mmx1000mm x 400mm, 2 półki w zamykanej części, 2 górne odkryte, prześwit ; 265mm – 2 szt. Rys. 4 ( F 5)

e) **szafka dwudrzwiowa w ¾ zamykana na zamek**, w wymiarach: szer: 100cm, wysokość: 1250mm, głębokość : 270mm, 2 półki w środku z regulowana wys. półek, półki wysuwane/wsuwane. 2 półki powyżej drzwiczek, ostatnia półka przymocowana do góry boków.- 1 szt. (rys. 5)

f) **szafa dzielona w ½ ubraniowa w ½ aktowa**: 2000mm x 1200mm x 550mm: zamykana: 1 szt. W części ubraniowej poprzeczka na wieszaki metalowa ze stali nierdzewnej chromowanej na wys. 1500mm, szer. 600mm, w części aktowej. 4 półki , 1 na wysokości 625mm, pozostałe 3 co 300mm. Wymiary 600mm x 500, z regulowana wysokością. (rys. 6) – 1 szt.

g) **Szafy aktowe z 4 drzwiczkami zamykane na zamek z ryglami** , wymiary: wysokość; 2800mm ( dzielone w ½ wysokości ) , szer. 900mm ( łącznie z wym. płyty ) , głębokość 360mm, prześwit pomiędzy półkami ; 350mm. Ilość – 8szt. Rys. 8

**h) lada biblioteczna /lewa/ :**

długość 1700mm x 650mm. x 600mm/ z przodu płyta gr.18mm + zabudowa : 2 kontenerki na kółkach wys. 760mm, z regulacją wysokości do 50mm na stopkach jak w opisie, szer; 400mm dł. 500mm, h- 600mm z szufladami – 1szt. + 1 szt. z 1 szufladą i półkami zamykana, szuflady zamykane na zamek , pulpit pod klawiaturę – 1 szt . nadstawki z półkami i przegródkami – 2 szt. Grubość płyty blatu minimum 28mm, pozostałe elementy z płyty o gr. 18mm. Rys. 9. ilość 1.

i) **stoliki 8 szt.** – wym. Wys. 650mm , szer. 700x 600mm, grubość płyty minimum 28mm, zaokrąglone /ergonomiczne/ 50mm, na nogach metalowych/ malowanych proszkowo w kolorze jasny beż

j) **stół roboczy** : 3000mm – szer. 700mm , h – 700mm, z zabudowanymi szafkami: 700mm x 400mm, 2 z szufladami w tym jedna szafka z przegródkami na śruby itp, 1 szt z półkami z drzwiczkami, zamykane na zamki. – ilość 1 szt.

k) **biurka standard** - : wym: 1100mm x szer. 600mm, h-700mm, blaty wykonane z płyty minimum 28mm, pozostałe elementy z płyty o grubości 18mm, + 3 kontenerki – szer 400mm, dł. 500mm, wys, 550mm; dwa kontenerki z szufladami – 3, 1 z półkami zamykany na drzwiczki, wszystkie kontenerki zamykane na zamki ilość 3 szt.

## **DRUGA CZĘŚĆ ZAMÓWIENIA :**

a) **Regały metalowe** : wysokość: 1900mm – szer. 900mm głębokość. 280mm/ konstrukcja : profil zamknięty 2cmx2cm , konstrukcja pod półki : kątownik gięty na zimno 20mm x 20mm, prześwit pomiędzy półkami 28 cm.- Z boku regału płaskowniki szer. 20mm, gr. 2/3mm, dł. 1750mm u góry zaokrąglony. Z tyłu regału płaskownik szer. 900mm x20mm, gr. 2/3 mm na wys. 120mm od półki. Ilość półek 6 wykonanych z płyty o grubości 18mm, o takich samych właściwościach i parametrach jak w Pierwszej części zamówienia, w kolorze jasny buk.Półki na książki wkładane do konstrukcji wykonanej z kątownika. malowane proszkowo w kolorze – jasny beż

Ilość regalów : 70szt.

b) **krzesła składane tapicerowane skóra ekologiczną/ skay – tapicerka w kolorze czarnym = ilość - 40 szt.**

b) **krzesła dla dzieci wysokość do 50 cm/ tapicerowane , kolory tapicerki do wyboru; niebieski, czerwony, zielony – ilość 6szt.**

c) **Fotele obrotowe z regulowana wysokością siedziska – tapicerka zmywalna, wym. siedziska 500mm x 400mm, kolor tapicerki jasny brąz, wysokość całego fotela – 900mm -1000mm = ilość – 10 szt.**

**d) krzesła tapicerowane / tapicerka zmywalna jasny brąz/brąz ze skóry ekologicznej; wysokość całości -700/800mm, wymiary siedziska ; 400mmx400mm. nogi metalowe/ kolor dowolny – ilość 24 szt.**

**Przed podjęciem produkcji/ wykonywania mebli opisanych w części I zamówienia, wykonawca powinien dokonać dodatkowej weryfikacji wymiarów mebli w filii bibliotecznej na Herbach.**

Kody Wspólnego Słownika Zamówień:

**meble biblioteczne -39155000-3, meble biurowe -39130000-2**

3. Zamawiający nie dopuszcza możliwości składania ofert wariantowych
4. Przedmiotem niniejszego postępowania nie jest zawarcie umowy ramowej
5. Zamawiający dopuszcza możliwość udzielenia zamówień uzupełniających stanowiących nie więcej niż 20% wartości zamówienia podstawowego
6. Informacja na temat możliwości powierzenia przez wykonawcę wykonania części lub całości zamówienia podwykonawcom:

Wykonawca może powierzyć wykonanie części lub całości niniejszego zamówienia podwykonawcom. W takim przypadku zobowiązany jest do wykazania w formularzu ofertowym części zamówienia, której wykonanie zamierza powierzyć podwykonawcom.

#### **7. Wymagania stawiane wykonawcy:**

- 7.1 Wykonawca jest odpowiedzialny za jakość, zgodność z warunkami technicznymi i jakościowymi opisanymi dla przedmiotu zamówienia.
- 7.2 Wymagana jest należyta staranność przy realizacji zobowiązań umowy,
- 7.3 Ustalenia i decyzje dotyczące wykonywania zamówienia uzgadniane będą przez zamawiającego z ustanowionym przedstawicielem wykonawcy.
- 7.4 Określenie przez wykonawcę telefonów kontaktowych i numerów fax. oraz innych ustaleń niezbędnych dla sprawnego i terminowego wykonania zamówienia.
- 7.5 Zamawiający nie ponosi odpowiedzialności za szkody wyrządzone przez wykonawcę podczas wykonywania przedmiotu zamówienia.

#### **8. Wymagania organizacyjne**

Wykonawca na własny koszt i ryzyko dostarczy i zamontuje zamawiane meble biblioteczne i biurowe w miejscu wskazanym przez Zamawiającego, oraz zabezpieczy je przed przewróceniem, upadkiem w sposób trwały do ścian/ podłogi ( regały biblioteczne, metalowe i drewniane)

#### **9. Wymagania dot. gwarancji**

Zamawiający na wykonane meble udzieli **24 miesięcy gwarancji**

#### **IV. Termin wykonania zamówienia**

Wymagany termin wykonania zamówienia

**do 40 dni od daty podpisania umowy**

#### **V. Warunki udziału w postępowaniu oraz opis sposobu dokonywania oceny spełnienia tych warunków**

##### **1. O udzielenie niniejszego zamówienia mogą ubiegać się wykonawcy, którzy spełniają warunki, dotyczące:**

1) posiadania uprawnień do wykonywania określonej działalności lub czynności, jeżeli przepisy prawa nakładają obowiązek ich posiadania, działalność prowadzona na potrzeby wykonania przedmiotu zamówienia nie wymaga posiadania specjalnych uprawnień.

##### **2) posiadania wiedzy i doświadczenia,**

Wymagane jest wykazanie przez wykonawcę 3 dostaw mebli biurowych w tym bibliotecznych dla firm i instytucji użyteczności publicznej w okresie ostatnich trzech lat przed upływem terminu składania ofert, a jeżeli okres prowadzenia działalności jest krótszy - w tym okresie. przedstawienie referencji wraz z kserokopiami rachunków lub Faktur VAT, a wartość zamówienia nie może być niższa od kwoty 25 000zł netto,

##### **3) dysponowania odpowiednim potencjałem technicznym oraz osobami zdolnymi do wykonania zamówienia,**

Zamawiający nie wyznacza szczegółowego warunku w tym zakresie.

2. Wykonawca może polegać na wiedzy i doświadczeniu, potencjale technicznym, osobach zdolnych do wykonania zamówienia lub zdolnościach finansowych innych podmiotów, niezależnie od

charakteru prawnego łączących go z nimi stosunków. Wykonawca w takiej sytuacji zobowiązany jest udowodnić zamawiającemu, iż będzie dysponował zasobami niezbędnymi do realizacji zamówienia, w szczególności przedstawiając w tym celu pisemne zobowiązanie tych podmiotów do oddania mu do dyspozycji niezbędnych zasobów na okres korzystania z nich przy wykonywaniu zamówienia.

3. Wykonawcy, którzy nie wykażą spełnienia warunków udziału w postępowaniu podlegają wykluczeniu z udziału w postępowaniu.

4. Z udziału w niniejszym postępowaniu wyklucza się wykonawców, którzy podlegają wykluczeniu na podstawie art. 24 ust. 1 i 2 Prawa zamówień publicznych.

5. Ofertę wykonawcy wykluczonego uważa się za odrzuconą.

6. Zamawiający odrzuca ofertę, jeżeli:

1) jest niezgodną z ustawą.

2) jej treść nie odpowiada treści specyfikacji istotnych warunków zamówienia, z zastrzeżeniem art. 87 ust. 2 pkt. 3 Prawa zamówień publicznych.

3) jej złożenie stanowi czyn nieuczciwej konkurencji w rozumieniu przepisów o zwalczaniu nieuczciwej konkurencji.

4) zawiera rażąco niską cenę w stosunku do przedmiotu zamówienia.

5) została złożona przez wykonawcę wykluczonego z udziału w postępowaniu o udzielenie zamówienia.

6) zawiera błędy w obliczeniu ceny.

7) wykonawca w terminie 3 dni od dnia doręczenia zawiadomienia nie zgodził się na poprawienie omyłki, o której mowa w art. 87 ust. 2 pkt. 3 Prawa zamówień publicznych

8) jest nieważna na podstawie odrębnych przepisów,

7. Ocena spełnienia warunków udziału w postępowaniu dokonywana będzie w oparciu o złożone przez wykonawcę w niniejszym postępowaniu oświadczenia oraz dokumenty.

## **VI. Wykaz oświadczeń lub dokumentów, jakie mają dostarczyć wykonawcy w celu potwierdzenia spełnienia warunków udziału w postępowaniu**

A. Na ofertę składają się następujące dokumenty i załączniki:

A.1) Formularz ofertowy - wypełniony i podpisany przez wykonawcę

A.2) Oświadczenie o spełnieniu warunków udziału w postępowaniu z art. 22 ust. 1 Prawa zamówień publicznych.

A.3) Oświadczenie o braku podstaw do wykluczenia z postępowania o udzielenie zamówienia z art. 24 ust. 1 Prawa zamówień publicznych

A.4) Wykaz osób do kontaktów z zamawiającym

A.5) Wzór umowy - parafowany przez wykonawcę

A.6) Dokumenty potwierdzające posiadanie uprawnień / pełnomocnictw osób składających ofertę, o ile nie wynikają z przepisów prawa lub z przedstawionych dokumentów rejestrowych.

A.7) Formularz cenowy - wypełniony i podpisany przez wykonawcę

B. W celu wykazania braku podstaw do wykluczenia z postępowania o udzielenie zamówienia z art. 24 ust. 1 Prawa zamówień publicznych wykonawca składa następujące dokumenty:

B.1) Aktualny odpis z właściwego rejestru, jeżeli odrębne przepisy wymagają wpisu do rejestru, w celu wykazania braku podstaw do wykluczenia w oparciu o art. 24 ust. 1 pkt 2 ustawy, wystawionego nie wcześniej niż 6 miesięcy przed upływem terminu składania ofert.

W przypadku osób fizycznych wymagane oświadczenie w zakresie art. 24 ust. 1 pkt 2 zawarte jest w treści oświadczenia wymienionego w pkt. A.3) niniejszej specyfikacji.

B.2) Aktualne zaświadczenie właściwego naczelnika urzędu skarbowego potwierdzającego, że wykonawca nie zalega z opłacaniem podatków lub zaświadczenia, że uzyskał przewidziane prawem zwolnienie, odroczenie lub rozłożenie na raty zaległych płatności lub wstrzymanie w całości wykonania decyzji właściwego organu - wystawionego nie wcześniej niż 3 miesiące przed upływem terminu składania ofert.

B.3) Aktualne zaświadczenie właściwego oddziału Zakładu Ubezpieczeń Społecznych lub Kasy Rolniczego Ubezpieczenia Społecznego potwierdzającego, że wykonawca nie zalega z opłacaniem składek na ubezpieczenie zdrowotne i społeczne, lub potwierdzenia, że uzyskał przewidziane prawem zwolnienie, odroczenie lub rozłożenie na raty zaległych płatności lub wstrzymanie w całości wykonania decyzji właściwego organu - wystawionego nie wcześniej niż 3 miesiące przed upływem terminu składania ofert.

C. W celu wykazania spełnienia przez wykonawcę warunków, o których mowa w art. 22 ust. 1 pkt. 1) do 3) ustawy Pzp, należy złożyć następujące dokumenty:

C.1) Wykaz wykonanych, a w przypadku świadczeń okresowych lub ciągłych również wykonywanych, dostaw lub usług w zakresie niezbędnym do wykazania spełniania warunku wiedzy i doświadczenia w okresie ostatnich trzech lat przed upływem terminu składania ofert, a jeżeli okres prowadzenia działalności jest krótszy - w tym okresie, z podaniem ich wartości, przedmiotu, dat wykonania i odbiorców, oraz załączeniem dokumentu potwierdzającego, że te dostawy lub usługi zostały wykonane lub są wykonywane należycie

Wymagane jest wykazanie przez wykonawcę 3 dostaw mebli biurowych w tym bibliotecznych dla firm i instytucji użyteczności publicznej w okresie ostatnich trzech lat przed upływem terminu składania ofert, a jeżeli okres prowadzenia działalności jest krótszy - w tym okresie. przedstawienie referencji wraz z kserokopiami rachunków lub Faktur VAT, a wartość zamówienia nie może być niższa od kwoty 25 000zł netto,

D. Wykonawca zamieszkały poza terytorium Rzeczypospolitej Polskiej:

D.1) Zamiast dokumentów, o których mowa w pkt.B.1), B.2), B.3), składa dokument lub dokumenty, wystawione w kraju, w którym ma siedzibę lub miejsce zamieszkania, potwierdzające odpowiednio, że:

1) nie otwarto jego likwidacji ani nie ogłoszono upadłości - wystawiony nie wcześniej niż 6 miesięcy przed upływem terminu składania ofert.

2) nie zalega z uiszczaniem podatków, opłat, składek na ubezpieczenie społeczne i zdrowotne albo że uzyskał przewidziane prawem zwolnienie, odroczenie lub rozłożenie na raty zaległych płatności lub wstrzymanie w całości wykonania decyzji właściwego organu - wystawiony nie wcześniej niż 3 miesiące przed upływem terminu składania ofert.

3) nie orzeczono wobec niego zakazu ubiegania się o zamówienie - wystawiony nie wcześniej niż 6 miesięcy przed upływem terminu składania ofert.

Jeżeli w miejscu zamieszkania osoby lub w kraju, w którym wykonawca ma siedzibę lub miejsce zamieszkania, nie wydaje się dokumentów wskazanych w niniejszym pkt. „D” zastępuje się je dokumentem zawierającym oświadczenie złożone przed notariuszem, właściwym organem sądowym, administracyjnym albo organem samorządu zawodowego lub gospodarczego odpowiednio miejsca zamieszkania osoby lub kraju, w którym wykonawca ma siedzibę lub miejsce zamieszkania - wystawionych nie wcześniej niż w terminach określonych w niniejszym pkt. „D”.

E. W przypadku, kiedy ofertę składają wykonawcy wspólnie ubiegający się o udzielenie zamówienia (konsorcjum / spółka cywilna), musi ona spełniać następujące warunki:

E.1) Oferta winna być podpisana przez ustanowionego pełnomocnika do reprezentowania w postępowaniu lub do reprezentowania w postępowaniu i zawarcia umowy.

E.2) Stosowne pełnomocnictwo / upoważnienie wymaga podpisu prawnie upoważnionych przedstawicieli każdego z wykonawców występujących wspólnie - należy załączyć do oferty.

E.3) Oferta winna zawierać: oświadczenia i dokumenty opisane w pkt. (B1,B2,B3 ) dla każdego partnera z osobna, pozostałe dokumenty składane są wspólnie.

F. Postanowienia dotyczące składanych dokumentów

F.1) Dokumenty w niniejszym postępowaniu mogą być składane w oryginale lub kopii poświadczonej za zgodność z oryginałem przez wykonawcę lub osobę / osoby uprawnione do podpisania oferty z dopiskiem "za zgodność z oryginałem".

F.2) Oferta, wszystkie wymagane załączniki, składane dokumenty oraz oświadczenia podpisane przez upoważnionego przedstawiciela wykonawcy wymagają załączenia właściwego pełnomocnictwa lub umocowania prawnego.

F.3) Dokumenty sporządzone w języku obcym są składane wraz z tłumaczeniem na język polski..

F.4) Zamawiający może żądać przedstawienia oryginału lub notarialnie poświadczonej kopii dokumentu wyłącznie wtedy, gdy złożona przez wykonawcę kopia dokumentu jest nieczytelna lub budzi wątpliwości, co do jej prawdziwości.

F.5) W przypadku wykonawców wspólnie ubiegających się o udzielenie zamówienia oraz w przypadku podmiotów, o których mowa w pkt. F.6), kopie dokumentów dotyczących każdego z tych podmiotów winny być poświadczane za zgodność z oryginałem przez te podmioty.

F.6) Jeżeli wykonawca wykazując spełnienie warunków, o których mowa w pkt. C i D polega na zasobach innych podmiotów zobowiązany jest wykazać, że w stosunku do tych podmiotów brak jest podstaw wykluczenia z postępowania o udzielenie zamówienia poprzez złożenie razem z ofertą dokumentów wymienionych w pkt. A.3) oraz pkt. od B.1) do B.3) dotyczących każdego z tych podmiotów, o ile podmioty te będą brały udział w realizacji części zamówienia.

F.7) Jeżeli wykonawca wykazując spełnienie warunków dotyczących sytuacji ekonomicznej i finansowej, polega na zdolnościach finansowych innych podmiotów zobowiązany jest złożyć

dokumenty, o których mowa w pkt. D.2) dotyczące tych podmiotów.

## **VII. Informacja o sposobie porozumiewania się zamawiającego z wykonawcami oraz przekazywania oświadczeń lub dokumentów, a także wskazanie osób uprawnionych do porozumiewania się z wykonawcami**

1. Zasady i formy przekazywania oświadczeń, wniosków i innych:

1) Wszelkie oświadczenia, wnioski, zawiadomienia oraz informacje zamawiający i wykonawcy przekazują pisemnie. Pisma do zamawiającego należy kierować na:

Adres zamawiającego podany w pkt. I niniejszej specyfikacji istotnych warunków zamówienia.

a) Zamawiający dopuszcza porozumiewanie się za pomocą faksu na nr faksu:

podany w pkt. I niniejszej specyfikacji istotnych warunków zamówienia -41 362 70 13, .

Każda ze stron na żądanie drugiej niezwłocznie potwierdza fakt otrzymania oświadczeń, wniosków, zawiadomień oraz innych informacji przekazanych za pomocą faksu.

b) Zamawiający dopuszcza możliwość porozumiewania się drogą elektroniczną na adres poczty elektronicznej:

podany w pkt. I niniejszej specyfikacji istotnych warunków zamówienia –

e-mail ; **andrzej.sobczyk@mbp.kielce.pl**

Każda ze stron na żądanie drugiej niezwłocznie potwierdza fakt otrzymania oświadczeń, wniosków, zawiadomień oraz innych informacji przekazanych drogą elektroniczną.

3) W przypadku, gdy przesłane za pomocą faksu oświadczenia, wnioski, zawiadomienia oraz inne dokumenty w niniejszym postępowaniu będą nieczytelne zamawiający może się zwrócić o ponowne ich przesłanie za pomocą innego z wymienionych w niniejszej specyfikacji sposobów.

### 2. Osoby uprawnione do porozumiewania się z wykonawcami

1) Osobą ze strony zamawiającego upoważnioną do kontaktowania się z wykonawcami jest: stanowisko kierownik administracyjny

imię i nazwisko **Józef Andrzej Sobczyk**

tel. **41 362 70 13, 784040885** fax. **41 362 61 15**

w terminach godz. pomiędzy **9.30 a 11.30**

2) Osobą ze strony zamawiającego upoważnioną do potwierdzenia wpływu oświadczeń, wniosków, zawiadomień oraz innych informacji przekazanych za pomocą faksu lub drogą elektroniczną jest:

stanowisko Specjalista ds. kadr i administracji

imię i nazwisko **Anna Lasa**

tel. **41 362 70 13** fax. **41 362 61 15**

**w terminach w godzinach pracy zamawiającego**

3. Wyjaśnienie treści specyfikacji istotnych warunków zamówienia

1) wykonawca może zwrócić się do zamawiającego o wyjaśnienie treści niniejszej specyfikacji istotnych warunków zamówienia. Zamawiający udzieli wyjaśnień niezwłocznie wszystkim wykonawcom, którym przekazał specyfikację istotnych warunków zamówienia nie później niż na 2 dni przed upływem terminu składania ofert, z zastrzeżeniem pkt.2).

2) Jeżeli wniosek o wyjaśnienie treści specyfikacji wpłynie do zamawiającego później niż do końca dnia, w którym upływa połowa wyznaczonego (pkt. XI niniejszej specyfikacji) terminu składania ofert lub dotyczy udzielonych wyjaśnień, zamawiający może udzielić wyjaśnień lub pozostawić wniosek bez rozpoznania.

3) Ewentualna zmiana terminu składania ofert nie powoduje przesunięcia terminu, o którym mowa w pkt. 2), po upływie, którego zamawiający może pozostawić wniosek o wyjaśnienie treści specyfikacji bez rozpoznania.

4) Treść zapytań oraz udzielone wyjaśnienia zostaną jednocześnie przekazane wszystkim wykonawcom, którym przekazano specyfikację istotnych warunków zamówienia, bez ujawniania źródła zapytania oraz zamieszczone na stronie internetowej [www.mbp.kielce.pl](http://www.mbp.kielce.pl).

5) Nie udziela się żadnych ustnych i telefonicznych informacji, wyjaśnień czy odpowiedzi na kierowane do zamawiającego zapytania w sprawach wymagających zachowania pisemności postępowania.

6) Zamawiający nie przewiduje zorganizowania zebrania z wykonawcami

4. Modyfikacja treści specyfikacji istotnych warunków zamówienia:

1) W uzasadnionych przypadkach zamawiający może przed upływem terminu składania ofert

zmodyfikować treść specyfikacji istotnych warunków zamówienia.

2) Wprowadzone w ten sposób modyfikacje, uzupełnienia i ustalenia lub zmiany, w tym zmiany terminów, przekazane zostaną wszystkim wykonawcom, którym przekazano specyfikację istotnych warunków zamówienia oraz zamieszczone zostaną na stronie internetowej [www.mbp.kielce.pl](http://www.mbp.kielce.pl).

3) Wszelkie modyfikacje, uzupełnienia i ustalenia oraz zmiany, w tym zmiany terminów, jak również pytania wykonawców wraz z wyjaśnieniami stają się integralną częścią specyfikacji istotnych warunków zamówienia i będą wiążące przy składaniu ofert. Wszelkie prawa i zobowiązania wykonawcy odnośnie wcześniej ustalonych terminów będą podlegały nowemu terminowi.

4) Jeżeli wprowadzona modyfikacja treści specyfikacji nie prowadzi do zmiany treści ogłoszenia zamawiający może przedłużyć termin składania ofert o czas niezbędny na wprowadzenie zmian w ofertach, jeżeli będzie to niezbędne.

5) Jeżeli wprowadzona modyfikacja treści specyfikacji prowadzi do zmiany treści ogłoszenia zamawiający zamieści w Biuletynie Zamówień Publicznych „ogłoszenie o zmianie ogłoszenia zamieszczonego w Biuletynie Zamówień Publicznych”, przedłużając jednocześnie termin składania ofert o czas niezbędny na wprowadzenie zmian w ofertach, jeżeli spełnione zostaną przesłanki określone w art. 12a ust. 1 lub 2 Prawa zamówień publicznych.

6) Niezwłocznie po zamieszczeniu w Biuletynie Zamówień Publicznych „ogłoszenia o zmianie ogłoszenia zamieszczonego w Biuletynie Zamówień Publicznych zamawiający zamieści informację o zmianach na tablicy ogłoszeń oraz na stronie internetowej [www.mbp.kielce.pl](http://www.mbp.kielce.pl).

### **VIII. Wymagania dotyczące wadium**

1. Zamawiający wymaga wniesienia wadium

2. Ustala się wadium dla całości przedmiotu zamówienia w wysokości: **2000,00zł**, słownie: dwa tysiące, **po 1 000,00zł**, słownie: jeden tysiąc 00/100zł . na każdą część zamówienia.

3. Wykonawca wnosi wadium w wybranej przez siebie, wymienionej poniżej, formie:

1) w pieniądzu, przelewem na rachunek bankowy:

dane i numer rachunku bankowego zamawiającego dla wadium z adnotacją „wadium - Nazwa zadania”

2) w poręczeniach bankowych lub poręczeniach spółdzielczej kasy oszczędnościowo - kredytowej, z tym, że zobowiązanie kasy jest zobowiązaniem pieniężnym,

3) w gwarancjach bankowych,

4) w gwarancjach ubezpieczeniowych

5) w poręczeniach udzielanych przez podmioty, o których mowa w art. 6b ust. 5 pkt 2 ustawy z dnia 9 listopada 2000 r. o utworzeniu Polskiej Agencji Rozwoju Przedsiębiorczości (Dz. U. z 2007 r. Nr 42, poz. 275)

w terminie 2012-06-15, sposób przekazania: sposób przekazania

4. Za termin wniesienia wadium w formie przelewu pieniężnego przyjmuje się termin uznania na rachunku zamawiającego.

5. W zakresie wadium obowiązują uregulowania Prawa zamówień publicznych zawarte w art. 45 i 46.

6. W przypadku niezabezpieczeni oferty jedną z określonych w niniejszej specyfikacji form wadium wykonawca zostanie wykluczony z udziału w postępowaniu, a jego oferta podlegać będzie odrzuceniu.

### **IX. Termin związania ofertą**

1. Bieg terminu związania ofertą rozpoczyna się wraz z upływem terminu składania ofert.

2. Wykonawca pozostaje związany ofertą przez okres 30 dni od upływu terminu składania ofert, tj. do dnia 2012-08-10.

3. W uzasadnionych przypadkach, na co najmniej 3 dni przed upływem terminu związania ofertą zamawiający może tylko raz zwrócić się do wykonawców o wyrażenie zgody na przedłużenie tego terminu o oznaczony okres, nie dłuższy jednak niż 60 dni.

4. Wykonawca może przedłużyć termin związania ofertą samodzielnie, zawiadamiając o tym zamawiającego.

5. Jeżeli przedłużenie terminu związania ofertą dokonywane jest po wyborze oferty najkorzystniejszej, obowiązek wniesienia nowego wadium lub jego przedłużenia dotyczy jedynie wykonawcy, którego oferta została wybrana jako najkorzystniejsza.



## **X. Opis sposobu przygotowania oferty**

### **1. Przygotowanie oferty:**

- 1) Wykonawca może złożyć jedną ofertę, w formie pisemnej, w języku polskim, piśmem czytelnym.
- 2) Koszty związane z przygotowaniem oferty ponosi składający ofertę.
- 3) Oferta oraz wymagane formularze, zestawienia i wykazy składane wraz z ofertą wymagają podpisu osób uprawnionych do reprezentowania firmy w obrocie gospodarczym, zgodnie z aktem rejestracyjnym oraz przepisami prawa.
- 4) Oferta podpisana przez upoważnionego przedstawiciela wykonawcy wymaga załączenia właściwego pełnomocnictwa lub umocowania prawnego.
- 5) Oferta powinna zawierać wszystkie wymagane dokumenty, oświadczenia, załączniki i inne dokumenty, o których mowa w treści niniejszej specyfikacji.
- 6) Dokumenty winny być sporządzone zgodnie z zaleceniami oraz przedstawionymi przez zamawiającego wzorcami (załącznikami), zawierać informacje i dane określone w tych dokumentach.
- 7) Poprawki w ofercie muszą być naniesione czytelnie oraz opatrzone podpisem osoby/ osób podpisującej ofertę.
- 8) Wszystkie strony oferty powinny być spięte (zszyte) w sposób trwały, zapobiegający możliwości dekompletacji zawartości oferty.

### **2. Postanowienia dotyczące wnoszenia oferty wspólnej przez dwa lub więcej podmioty gospodarcze (konsorcja/ spółki cywilne):**

- 1) Wykonawcy mogą wspólnie ubiegać się o udzielenie zamówienia.
- 2) Wykonawcy ustanawiają pełnomocnika do reprezentowania ich w postępowaniu o udzielenie zamówienia albo do reprezentowania w postępowaniu i zawarcia umowy, a pełnomocnictwo / upoważnienie do pełnienia takiej funkcji wystawione zgodnie z wymogami ustawowymi, podpisane przez prawnie upoważnionych przedstawicieli każdego z wykonawców występujących wspólnie należy załączyć do oferty.
- 3) Oferta winna być podpisana przez każdego z wykonawców występujących wspólnie lub przez upoważnionego przedstawiciela.
- 4) Wykonawcy wspólnie ubiegający się o udzielenie zamówienia ponoszą solidarną odpowiedzialność za wykonanie umowy.
- 5) Jeżeli oferta wspólna złożona przez dwóch lub więcej wykonawców zostanie wyłoniona w prowadzonym postępowaniu jako najkorzystniejsza przed podpisaniem umowy zamawiający zażąda w wyznaczonym terminie złożenia umowy regulującej współpracę tych wykonawców, podpisanej przez wszystkich wykonawców, przy czym termin, na jaki została zawarta nie może być krótszy niż termin realizacji zamówienia.

### **3. Sposób zaadresowania oferty:**

- 1) Ofertę należy złożyć w nieprzejrzywej, zamkniętej kopercie / opakowaniu w sposób gwarantujący zachowanie poufności jej treści oraz zabezpieczającej jej nienaruszalność do terminu otwarcia ofert.
- 2) Koperta / opakowanie zawierające ofertę winno być zaadresowane do zamawiającego na adres podany w punkcie 1 niniejszej specyfikacji i opatrzone nazwą, dokładnym adresem wykonawcy oraz oznaczone w sposób następujący:

**„Oferta – Dostawa mebli bibliotecznych i biurowych dla MBP Kielce”  
nie otwierać przed 2012-07-18, godz. 12:00”**

- 3) Zamawiający nie ponosi odpowiedzialności za zdarzenia wynikające z nienależytego oznakowania koperty / opakowania lub braku którejkolwiek z wymaganych informacji.

## **XI. Miejsce i termin składania i otwarcia ofert**

1. Oferty należy składać do dnia: **2012-07-18 do godz. 12.00** w siedzibie zamawiającego  
**Miejska Biblioteka Publiczna w Kielcach**  
**25-406 Kielce ul. M. Konopnickiej 5**

### **W sekretariacie**

2. Wykonawca może, przed upływem terminu do składania ofert, zmienić lub wycofać ofertę. Zmiana, jak i wycofanie oferty, wymagają zachowania formy pisemnej.
3. Oferty zostaną otwarte dnia: **2012-07-18, o godz. 12:00** w siedzibie zamawiającego  
**Miejska Biblioteka Publiczna w Kielcach**  
**25-406 Kielce ul. M. Konopnickiej 5 W DZIALE ADMINISTRACJI**

## **XII. Opis sposobu obliczenia ceny**

Cena oferty uwzględnia wszystkie zobowiązania, musi być podana w PLN cyfrowo i słownie, z wyodrębnieniem należnego podatku VAT - jeżeli występuje.

Cena podana w ofercie winna obejmować wszystkie koszty i składniki związane z wykonaniem zamówienia oraz warunkami stawianymi przez zamawiającego.

Cena może być tylko jedna za oferowany przedmiot zamówienia, nie dopuszcza się wariantowości cen.

Cena nie ulega zmianie przez okres ważności oferty (związania ofertą).

Cenę za wykonanie przedmiotu zamówienia należy przedstawić w „Formularzu ofertowym” stanowiącym załącznik do niniejszej specyfikacji istotnych warunków zamówienia.

Cenę za wykonanie przedmiotu zamówienia należy wyliczyć w „Formularzu cenowym” stanowiącym załącznik do niniejszej specyfikacji istotnych warunków zamówienia, a następnie tak obliczoną cenę przenieść do „Formularza ofertowego”

## **XIII. Opis kryteriów, którymi zamawiający będzie się kierował przy wyborze oferty, wraz z podaniem znaczenia tych kryteriów i sposobu oceny ofert**

1. Kryteria oceny ofert - zamawiający uzna oferty za spełniające wymagania i przyjmie do szczegółowego rozpatrywania, jeżeli:

- 1.1. oferta, spełnia wymagania określone niniejszą specyfikacją,
- 1.2. oferta została złożona, w określonym przez zamawiającego terminie,
- 1.3. wykonawca przedstawił ofertę zgodną co do treści z wymaganiami zamawiającego.
- 1.4. wniesiono poprawnie wadium,

2. Kryteria oceny ofert - stosowanie matematycznych obliczeń przy ocenie ofert, stanowi podstawową zasadę oceny ofert, które oceniane będą w odniesieniu do najkorzystniejszych warunków przedstawionych przez wykonawców w zakresie każdego kryterium.

3. Za parametry najkorzystniejsze w danym kryterium, oferta otrzyma maksymalną ilość punktów ustaloną w poniższym opisie, pozostałe będą oceniane odpowiednio - proporcjonalnie do parametru najkorzystniejszego, wybór oferty dokonany zostanie na podstawie opisanych kryteriów i ustaloną punktacją: punktacja 0-100 (100%=100pkt).

4. Wybór oferty zostanie dokonany w oparciu o przyjęte w niniejszym postępowaniu kryteria oceny ofert przedstawione poniżej

Lp	Nazwa kryterium	Waga kryterium	Szczegółowy opis, wzór
1.	<b>CENA</b>	<b>100</b>	<b>oferta z najniższą ceną</b> <b><math>\frac{\text{Cena badanej oferty}}{\text{Cena najniższa}} \times 100\text{pkt.}</math></b>

5. Oferta wypełniająca w najwyższym stopniu wymagania określone w każdym kryterium otrzyma maksymalną liczbę punktów. Pozostałym wykonawcom, wypełniającym wymagania kryterialne przypisana zostanie odpowiednio mniejsza (proporcjonalnie mniejsza) liczba punktów. Wynik będzie traktowany jako wartość punktowa oferty.

6. Wynik- oferta, która przedstawia najkorzystniejszy bilans (maksymalna liczba przyznanych punktów w oparciu o ustalone kryteria) zostanie uznana za najkorzystniejszą, pozostałe oferty zostaną sklasyfikowane zgodnie z ilością uzyskanych punktów. Realizacja zamówienia zostanie powierzona wykonawcy, którego oferta uzyska najwyższą ilość punktów.

7. Zamawiający dla potrzeb oceny oferty, której wybór prowadziłby do powstania obowiązku podatkowego dla zamawiającego, zgodnie z przepisami o podatku od towarów i usług w zakresie dotyczącym wewnątrz wspólnotowego nabycia towarów, doliczy do przedstawionej w niej ceny należny podatek od towarów i usług zgodnie z obowiązującymi w przedmiocie zamówienia przepisami prawa.

8.1 Zamawiający nie przewiduje przeprowadzenia aukcji elektronicznej w celu wyboru najkorzystniejszej spośród ofert uznanych za ważne,

8.2. Termin płatności minimum 21 dni, od ostatecznej dostawy potwierdzonej protokołem odbioru.

## **XIV. Informacja o formalnościach, jakie powinny zostać dopełnione po wyborze oferty w celu zawarcia umowy w sprawie zamówienia publicznego**

1. Umowa w sprawie realizacji zamówienia publicznego zawarta zostanie z uwzględnieniem postanowień wynikających z treści niniejszej specyfikacji oraz danych zawartych w ofercie.

2. Zamawiający podpisze umowę z wykonawcą, który przedłoży najkorzystniejszą ofertę.
3. Zamawiający niezwłocznie po wyborze najkorzystniejszej oferty zawiadomi wykonawców podając w szczególności:
  - 1) nazwę (firmę), siedzibę i adres wykonawcy, którego ofertę wybrano, oraz uzasadnienie jej wyboru, a także nazwy (firmy), siedziby i adresy wykonawców, którzy złożyli oferty wraz z punktacją przyznaną ofertom w każdym kryterium oceny ofert i łączną punktacją.
  - 2) uzasadnienie faktyczne i prawne wykluczenia wykonawców, jeżeli takie będzie miało miejsce,
  - 3) uzasadnienie faktyczne i prawne odrzucenia ofert, jeżeli takie będzie miało miejsce.
  - 4) termin po upływie, którego możliwe będzie zawarcie umowy.
4. Zawiadomienie o wyborze najkorzystniejszej oferty zostanie:
  - 1) zamieszczone w siedzibie zamawiającego poprzez wywieszenie informacji na tablicy ogłoszeń,
  - 2) zamieszczone na stronie internetowej zamawiającego – [www.mbp.kielce.pl](http://www.mbp.kielce.pl)
5. O unieważnieniu postępowania o udzielenie zamówienia publicznego zamawiający zawiadomi równocześnie wszystkich wykonawców, którzy:
  - 1) ubiegali się o udzielenie zamówienia - w przypadku unieważnienia postępowania przed upływem terminu składania ofert
  - 2) złożyli oferty - w przypadku unieważnienia postępowania po upływie terminu składania ofert podając uzasadnienie faktyczne i prawne.
6. W przypadku unieważnienia postępowania o udzielenie zamówienia, zamawiający na wniosek wykonawcy, który ubiegał się o udzielenie zamówienia, zawiadomi o wszczęciu kolejnego postępowania, które dotyczy tego samego przedmiotu zamówienia lub obejmuje ten sam przedmiot zamówienia.
7. Umowa zostanie zawarta w formie pisemnej:
  - 1) w terminie 5 dni od dnia przesłania zawiadomienia o wyborze najkorzystniejszej oferty, jeżeli zostało ono przesłane faksem lub drogą elektroniczną, lub
  - 2) w terminie 10 dni od dnia przesłania zawiadomienia o wyborze najkorzystniejszej oferty, jeżeli zostało ono przesłane pisemnie,
  - 3) w przypadku gdy, w postępowaniu złożona została tylko jedna oferta lub nie odrzucono żadnej oferty oraz nie wykluczono żadnego wykonawcy, możliwe jest zawarcie umowy przed upływem ww. terminów.
8. O miejscu i terminie podpisania umowy zamawiający powiadomi wybranego wykonawcę.
9. W przypadku, gdy okaże się, że wykonawca, którego oferta została wybrana będzie uchylał się od zawarcia umowy zamawiający może wybrać ofertę najkorzystniejszą spośród pozostałych ofert, bez przeprowadzania ich ponownej oceny, chyba, że zachodzi jedna z przesłanek unieważnienia postępowania.

## **XV. Wymagania dotyczące zabezpieczenia należytego wykonania umowy**

1. Zamawiający przewiduje wniesienie zabezpieczenia należytego wykonania umowy, które służyć będzie pokryciu roszczeń z tytułu niewykonania lub nienależytego umowy.
2. Od wykonawcy, którego oferta zostanie uznana jako najkorzystniejsza wymagane będzie wniesienie, w określonym terminie, przed podpisaniem umowy zabezpieczenia należytego wykonania umowy w wysokości: wysokość zabezpieczenia w 8% ceny ofertowej brutto przedstawionej przez wykonawcę.
3. Zabezpieczenie należytego wykonania umowy wnoszone jest w jednej lub kilku następujących formach:
  - 3.1) w pieniądzu, przelewem na rachunek bankowy:  
dane i numer rachunku bankowego zamawiającego dla zabezpieczenia  
z adnotacją „zabezpieczenie należytego wykonania umowy -Nazwa zadania”
  - 3.2) w poręczeniach bankowych lub poręczeniach spółdzielczej kasy oszczędnościowo - kredytowej, z tym, że zobowiązanie kasy jest zobowiązaniem pieniężnym,
  - 3.3) w gwarancjach bankowych,
  - 3.4) w gwarancjach ubezpieczeniowych,
  - 3.5) w poręczeniach udzielanych przez podmioty, o których mowa w art. 6b ust. 5 pkt 2 ustawy z dnia 9 listopada 2000 r. o utworzeniu Polskiej Agencji Rozwoju Przedsiębiorczości (Dz. U. z 2007 r. Nr 42, poz. 275).
4. Sposób przekazania zabezpieczenia w formie innej niż pieniądz:  
sposób przekazania zabezpieczenia
5. Zwrot zabezpieczenia należytego wykonania umowy nastąpi w terminie 30 dni od dnia wykonania

zamówienia i uznania przez zamawiającego za należyte wykonane dostawy, z zastrzeżeniem kwoty 30% wysokości zabezpieczenia, która pozostawiona zostanie na zabezpieczenie roszczeń z tytułu rękojmi za wady. Pozostawiona kwota zostanie zwrócona nie później niż 15 dni po upływie rękojmi za wady.

6. Jeżeli o udzielenie zamówienia ubiegają się wykonawcy występujący wspólnie, ponoszą oni solidarną odpowiedzialność za wniesienie zabezpieczenia należytego wykonania umowy.

7. Jeżeli wyłoniony wykonawca nie wniesie w określonym terminie zabezpieczenia należytego wykonania umowy zamawiający może wybrać ofertę najkorzystniejszą spośród pozostałych ofert, bez przeprowadzania ich ponownej oceny, chyba, że zachodzi jedna z przesłanek unieważnienia postępowania.

8. W zakresie zabezpieczenia należytego wykonania umowy obowiązują uregulowania Prawa zamówień publicznych zawarte w art. od 147 do 151.

#### **XVI. Istotne dla stron postanowienia, które zostaną wprowadzone do treści zawieranej umowy**

Postanowienia umowy zawarto w:

wzorze umowy, który stanowi załącznik numer: 5 do SIWZ

#### **XVII. Pouczenie o środkach ochrony prawnej.**

1. Środki ochrony prawnej (Odwołanie, Skarga do Sądu) w niniejszym postępowaniu przysługują wykonawcom, a także innym podmiotom, jeżeli mają lub miały interes w uzyskaniu niniejszego zamówienia lub ponieśli lub mogą ponieść szkodę w wyniku naruszenia przez zamawiającego przepisów ustawy Prawo zamówień publicznych.

2. Wobec ogłoszenia o zamówieniu oraz specyfikacji istotnych warunków zamówienia środki ochrony prawnej przysługują również organizacjom wpisanym na listę organizacji uprawnionych do wnoszenia środków ochrony prawnej prowadzoną przez Prezesa Urzędu Zamówień Publicznych.

3. W niniejszym postępowaniu odwołanie przysługuje wyłącznie wobec czynności:

- 1) opisu sposobu dokonywania oceny spełniania warunków udziału w postępowaniu,
- 2) wykluczenia odwołującego z postępowania o udzielenie zamówienia,
- 3) odrzucenia oferty odwołującego

W pozostałych przypadkach odwołanie nie przysługuje.

4. W przypadku:

- 1) niezgodnej z przepisami ustawy czynności podjętej przez zamawiającego w postępowaniu o udzielenie zamówienia, lub
- 2) zaniechania czynności, do której zamawiający jest zobowiązany na podstawie ustawy, na które nie przysługuje w niniejszym postępowaniu odwołanie wykonawca może w terminie przewidzianym do wniesienia odwołania poinformować o nich zamawiającego. W przypadku uznania zasadności przekazanej informacji zamawiający powtórzy czynność albo dokona czynności zaniechanej, informując o tym wykonawców.

5. Odwołanie powinno wskazywać czynność lub zaniechanie czynności zamawiającego, której zarzuca się niezgodność z przepisami ustawy, zawierać zwięzłe przedstawienie zarzutów, określać żądanie oraz wskazywać okoliczności faktyczne i prawne uzasadniające wniesienie odwołania.

6. Odwołanie wnosi się w terminie:

- 1) 5 dni od dnia przesłania informacji o czynności zamawiającego stanowiącej podstawę jego wniesienia, jeżeli zostało ono przesłane faksem lub drogą elektroniczną, lub
- 2) 10 dni od dnia przesłania informacji o czynności zamawiającego stanowiącej podstawę jego wniesienia, jeżeli zostało ono przesłane pisemnie,

7. Odwołanie wobec treści ogłoszenia o zamówieniu lub wobec postanowień specyfikacji istotnych warunków zamówienia, wnosi się w terminie 5 dni od dnia zamieszczenia ogłoszenia w Biuletynie Zamówień Publicznych lub specyfikacji istotnych warunków zamówienia na stronie internetowej zamawiającego - Strona WWW.

8. Odwołanie wobec czynności innych niż określone w pkt. 6, 7 wnosi się w terminie 5 dni od dnia, w którym powzięto lub przy zachowaniu należytej staranności można było powziąć wiadomość o okolicznościach stanowiących podstawę jego wniesienia.

9. Jeżeli zamawiający mimo takiego obowiązku nie przesłał wykonawcy zawiadomienia o wyborze oferty najkorzystniejszej odwołanie wnosi się nie później niż w terminie:

- 1) 15 dni od dnia zamieszczenia w Biuletynie Zamówień Publicznych ogłoszenia o udzieleniu zamówienia.
- 2) 1 miesiąca od dnia zawarcia umowy, jeżeli zamawiający nie zamieścił w Biuletynie

Zamówień Publicznych ogłoszenia o udzieleniu zamówienia.

10. Odwołanie wnosi się do Prezesa Krajowej Izby Odwoławczej w formie pisemnej albo elektronicznej opatrzonej bezpiecznym podpisem elektronicznym weryfikowanym za pomocą ważnego kwalifikowanego certyfikatu.

11. Odwołujący przesyła kopię odwołania zamawiającemu przed upływem terminu do wniesienia odwołania w taki sposób, aby mógł on zapoznać się z jego treścią przed upływem tego terminu. Przesłanie kopii odwołania może nastąpić pisemnie, faksem lub drogą elektroniczną.

12. Brak przekazania zamawiającemu kopii odwołania, w sposób oraz w terminie określonym powyżej, stanowi jedną z przesłanek odrzucenia odwołania przez Krajową Izbę Odwoławczą.

13. W przypadku wniesienia odwołania wobec treści ogłoszenia o zamówieniu lub postanowień specyfikacji istotnych warunków zamówienia zamawiający może przedłużyć termin składania ofert.

14. W przypadku wniesienia odwołania po upływie terminu składania ofert bieg terminu związania ofertą ulega zawieszeniu do czasu ogłoszenia przez Krajową Izbę Odwoławczą orzeczenia.

15. Kopię odwołania zamawiający:

1) przekaże niezwłocznie innym wykonawcom uczestniczącym w postępowaniu o udzielenie zamówienia,

2) zamieści również na stronie internetowej - Strona WWW, jeżeli odwołanie dotyczy treści ogłoszenia o zamówieniu lub postanowień specyfikacji istotnych warunków zamówienia, wzywając wykonawców do przystąpienia do postępowania odwoławczego.

16. Przystąpienie do postępowania odwoławczego wykonawca wnosi w terminie 3 dni od dnia otrzymania kopii odwołania, wskazując stronę, do której przystępuje, i interes w uzyskaniu rozstrzygnięcia na korzyść strony, do której przystępuje.

17. Przystąpienie do postępowania odwoławczego doręcza się Prezesowi Krajowej Izby Odwoławczej w formie pisemnej albo elektronicznej opatrzonej bezpiecznym podpisem elektronicznym weryfikowanym za pomocą ważnego kwalifikowanego certyfikatu, a jego kopię przesyła się zamawiającemu oraz wykonawcy wnoszącemu odwołanie.

18. Odwołanie podlegać będzie rozpoznaniu przez Krajową Izbę Odwoławczą, jeżeli nie zawiera braków formalnych oraz uiszczono wpis od odwołania.

19. Na orzeczenie Krajowej Izby Odwoławczej stronom oraz uczestnikom postępowania odwoławczego przysługuje skarga do Sądu.

20. Pozostałe informacje dotyczące środków ochrony prawnej znajdują się w Dziale VI Prawa zamówień publicznych „Środki ochrony prawnej”, art. od 179 do 198g.

## **XVIII. Postanowienia końcowe**

1. Uczestnicy postępowania mają prawo wglądu do treści protokołu postępowania, ofert od chwili ich otwarcia w trakcie prowadzonego postępowania za wyjątkiem dokumentów stanowiących załączniki do protokołu (jawne po zakończeniu postępowania) oraz stanowiących tajemnicę przedsiębiorstwa w rozumieniu przepisów o zwalczaniu nieuczciwej konkurencji zastrzeżonych przez uczestników postępowania.

2. Udostępnienie dokumentów odbywać się będzie wg poniższych zasad:

- zamawiający udostępni wskazane dokumenty po złożeniu pisemnego wniosku
- zamawiający wyznacza termin, miejsce oraz zakres udostępnianych dokumentów
- udostępnienie dokumentów odbywać się będzie w obecności pracownika zamawiającego
- wykonawca nie może samodzielnie kopiować lub utrzymywać treści złożonych ofert, za pomocą urządzeń lub środków technicznych służących do utrwalania obrazu
- udostępnienie może mieć miejsce w siedzibie zamawiającego oraz w czasie godzin jego pracy - urzędowania

3. Na wniosek wykonawcy zamawiający prześle kopię protokołu lub załączników pocztą, faksem lub drogą elektroniczną, z zastrzeżeniem, że jeżeli z przyczyn technicznych przesłanie kopii dokumentów będzie znacząco utrudnione zamawiający poinformuje o tym wykonawcę oraz wskaże sposób, w jaki mogą one być udostępnione.

4. Kopiowanie dokumentów w związku z ich udostępnieniem wykonawcy zamawiający wykonuje odpłatnie (cena zł. za 1 stronę).

5. W sprawach nieuregulowanych zastosowanie mają przepisy ustawy Prawo zamówień publicznych, rozporządzenia Prezesa Rady Ministrów z dnia 26 października 2010 r. w sprawie protokołu postępowania o udzielenie zamówienia publicznego (Dz. U. 2010 nr 223 poz. 1458) oraz Kodeks Cywilny.

6. Zamawiający nie przewiduje zwrotu kosztów udziału w postępowaniu.

### **XIX. Załączniki**

Załączniki składające się na integralną część specyfikacji:

1. Formularz ofertowy – zał. Nr 1
2. Formularz cenowy do I części zamówienia– zał. Nr 2
3. Formularz cenowy do II części zamówienia– zał. Nr 2A
4. Specyfikacja Techniczna wraz z rys. – Zał. Nr 3
5. Oświadczenie o spełnianiu warunków w postępowaniu – zał. nr 4
6. wzór umowy – zał. Nr 5
7. Wykaz osób do kontaktów z Zamawiającym- zał. nr 6
8. Oświadczenie o braku podstaw do wykluczenia- zał. nr 7

MIEJSKA BIBLIOTEKA PUBLICZNA  
w KIELCACH  
25-406 Kielce, ul. M. Konopnickiej 5  
REGON 292652791 NIP 657-24-54-840  
tel. 41/362 70 13 fax 41 362 61 15

ZASTĘPCA DYREKTORA

*Bożena Iwan*

---

(Dyrektor zamawiającego)

## FORMULARZ OFERTOWY WYKONAWCY

### Dane dotyczące wykonawcy

Nazwa: .....

Siedziba: .....

Adres poczty elektronicznej: .....

Strona internetowa: .....

Numer telefonu: .....

Numer faksu: .....

Numer REGON: .....

Numer NIP: .....

### Dane dotyczące zamawiającego

Miejska Biblioteka Publiczna w Kielcach  
Ulica Marii Konopnickiej 5  
25-406 Kielce

### Zobowiązania wykonawcy

Nawiązując do ogłoszenia o zamówieniu publicznym na Dostawa mebli bibliotecznych i biurowych dla MBP w Kielcach. Numer sprawy: RP4/MB/07/2012, oferujemy wykonanie zamówienia, zgodnie z wymogami Specyfikacji Istotnych Warunków Zamówienia za cenę:

#### Cena oferty

##### za I część zamówienia

cena netto.....zł  
(słownie: .....)  
podatek VAT.....zł  
cena brutto.....zł  
(słownie: .....)

#### **Cena oferty**

##### **za II część zamówienia**

cena netto.....zł  
(słownie: .....)  
podatek VAT.....zł  
cena brutto.....zł  
(słownie: .....)

Oświadczam, że:

#### **RAZEM Z ..... CZĘŚCI/ CZĘŚĆ ZAMÓWIENIA**

cena netto.....zł  
(słownie: .....)  
podatek VAT.....zł  
cena brutto.....zł  
(słownie: .....)

**Oświadczam, że:**

Wykonam zamówienie publiczne w terminie do dnia: .....  
Termin płatności:..... dni  
Okres gwarancji (wyrażony w liczbie miesięcy):.....  
Reklamacje będą załatwiane w terminie:..... dni  
- sposób zgłaszania problemów w przypadku uzasadnionych reklamacji: .....  
.....  
.....  
- załatwienie wykonania reklamacji: .....  
.....

**Inne**

Oświadczenie dotyczące postanowień specyfikacji istotnych warunków zamówienia.

1. Oświadczam, że zapoznałem się ze specyfikacją istotnych warunków zamówienia, nie wnoszę żadnych zastrzeżeń oraz uzyskałem niezbędne informacje do przygotowania oferty.
2. Oświadczam, że uważam się za związanego ofertą przez czas wskazany w specyfikacji istotnych warunków zamówienia.
3. Oświadczam, że załączone do specyfikacji istotnych warunków zamówienia postanowienia umowy / wzór umowy zostały przeze mnie zaakceptowane bez zastrzeżeń i zobowiązuję się w przypadku wyboru mojej oferty do zawarcia umowy w miejscu i terminie wyznaczonym przez zamawiającego.

**4. Poświadczam wniesienie wadium w wysokości:**

....., w formie: .....

Bank i numer konta, na które ma zostać zwrócone wadium:  
.....

**Dokumenty**

Na potwierdzenie spełnienia wymagań do oferty załączam:  
.....  
.....  
.....  
.....

**Zabezpieczenie należytego wykonania umowy:**

Zobowiązuję się do wniesienia zabezpieczenia należytego wykonania umowy w wysokości 5% ceny ofertowej netto całkowitej ceny ofertowej, w kwocie:  
....., w formie: .....

Zastrzeżenie wykonawcy

**Inne informacje wykonawcy:**

.....  
.....  
.....

**Informacje na temat podwykonawców**

.....  
.....  
.....  
.....  
.....

.....  
(data i czytelny podpis wykonawcy)



## Formularz cenowy do I części zamówienia

Nazwa wykonawcy: .....

Adres/siedziba wykonawcy: .....

.....  
MIEJSCOWOŚĆ.....  
DATA

Lp.	Przedmiot	Ilość	Cena jn. netto	Wartość netto (kol.3 x kol.4)	Kwota VAT	Brutto ( kol.5 + kol.6)
1	Regał. I. pkt. a	4				
2	Regał. I. pkt. b	3				
3	Regał. I. pkt. c	3				
4	Regał. I. pkt. d	6				
5	Regał. I. pkt. e	2				
6	Regał. I. pkt. f	6				
7	Regał. I. pkt. g	4				
8	Regał. I. pkt. h	4				
9	Regał. I. pkt. i	2				
10	Regał. I. pkt. j	2				
11	Regał. I. pkt. k	2				
12	Szafa I. pkt. l	1				
13	Szafka I pkt. m	1				
14	Szafa I pkt. n	4				
15	Regał ½ I pkt. o	2				
16	Szafka ¾ I pkt. p	1				
17	Szafa ½ I pkt. r	1				
18	Szafa akt. I pkt. s	8				
19	Lada b. I pkt. t	1				
20	Stoliki I pkt. w	8				
21	Stół rob. I pkt. z	1				
22	Biurko ST. I pkt. x	3				
<b>OGÓLEM</b>						

Wartości z pozycji OGÓLEM należy przenieść do formularza ofertowego – do poz. I Część zamówienia

.....  
( podpis/y osób upoważnionych)

### Formularz cenowy do II części zamówienia

Nazwa wykonawcy : .....

Adres/siedziba wykonawcy: .....

.....  
MIEJSCOWOŚĆ

.....  
DATA

Lp.	Przedmiot	Ilość	Cena jn. netto	Wartość netto (kol.3 x kol.4)	Kwota VAT	Brutto ( kol.5 + kol.6)
1	Regały metalowe Malowane proszkowo II pkt. a	70				
2	Krzesła składane tapicerowane II pkt. b /czarne/	40				
3	Krzesła dla dzieci II. Pkt. c	6				
4	Fotele obrotowe - II pkt. d	10				
5	Krzesła tapicerowane II. pkt. e	24				
<b>OGÓLEM</b>						

Wartości z pozycji OGÓLEM należy przenieść do formularza ofertowego – do poz. I Część zamówienia

.....  
( podpis/y osób upoważnionych)

## SPECYFIKACJA TECHNICZNA:

### Pierwsza Część zamówienia:

Regały i inne meble wykonywane z płyty meblowej o gr. 18mm, blaty z płyty o gr. Minimum 28mm; dwustronnie laminowanej, w kolorze buk, oklejane z wszystkich boków okleina PCV – min. 2mm. Na stopkach obejmujących płytę z regulowaną wysokością, wkręcanych, elementy skręcane śrubami i klejone na kołki wewnętrzne. Płyta użyta do wykonania zamawianych mebli firm; Egger, Kronopol, Kronospar lub o parametrach; wytrzymałościowych, twardości, ścieralności = równoważna. Dla regałów książkowych Rys. 1

#### e) regal książkowy o wymiarach:

wysokość : 2000mm /bez stopki/ szerokość regału: 800mm /764mm szerokość półek/ łącznie z bokami regału, szerokość półek : 250mm, ilość półek 6, prześwit/ odległość/ pomiędzy półkami 280mm. Bok regału o szerokości 250mm. Odległość 1 Półki od podłogi 100/ 150mm. z tyłu poprzeczki z płyty jak regały nad każdą półką o szer. 150mm. Długość poprzeczki w wymiarze półki. Ilość regałów – 4szt.

#### f) regal książkowy o wymiarach:

wysokość : 2000mm /bez stopki/ szerokość regału: 650mm /614mm/ łącznie z bokami regału, szerokość półek : 250mm, ilość półek 6, prześwit/ odległość/ pomiędzy półkami 280mm. Odległość I Półki od podłogi 100mm/150mm. z tyłu poprzeczki z płyty jak regał, nad każdą półką o szer. 150mm. Długość poprzeczki w wymiarze półki.. Ilość regałów – 3.szt.

#### g) regal książkowy o wymiarach:

wysokość : 2000mm /bez stopki/ szerokość regału: 850mm /814mm/ łącznie z bokami regału, szerokość półek : 25cm, ilość półek 6, prześwit/ odległość/ pomiędzy półkami 280mm. Odległość I Półki od podłogi 100mm/150mm. z tyłu poprzeczki z płyty jak regał nad każdą półką o szer. 150mm. Długość poprzeczki w wymiarze półki. Ilość regałów – 3szt.

#### h) regal książkowy o wymiarach:

wysokość : 2000mm /bez stopki/ szerokość regału: 600mm /564mm/ łącznie z bokami regału, szerokość półek : 250mm, ilość półek 6, prześwit/ odległość/ pomiędzy półkami 280mm. Odległość I Półki od podłogi 100mm/150mm. z tyłu poprzeczki z płyty jak regał nad każdą półką o szer. 150mm. Długość poprzeczki w wymiarze półki. Ilość regałów – 6szt.

#### e) regal książkowy o wymiarach:

wysokość : 2000mm /bez stopki/ szerokość regału: 700mm /664cm/ łącznie z bokami regału, szerokość półek : 250mm, ilość półek 6, prześwit/ odległość/ pomiędzy półkami 280mm. Odległość I Półki od podłogi 100mm/150mm. z tyłu poprzeczki z płyty jak regał nad każdą półką o szer. 150mm. Długość poprzeczki w wymiarze półki.

Ilość regałów – 2szt.

#### f) regal prasowy o wymiarach:

wysokość : 2000mm /bez stopki/ szerokość regału: 900mm /864mm/ łącznie z bokami regału, szerokość półek : 3 półki o szer. 350mm nachylone pod. Kątem 45° do boków, 4 półka pochyła/ pod kątem 45° szer.270mm z ogranicznikiem jak wyżej. górny tylny bok wyżej od dolnego, ograniczenie półki przy dolnej krawędzi –60mm wykonane z płyty meblowej o grubości 18mm oklejone PCV 2mm, dolna półka pozioma o szer. 350mm, 2 półka od dołu o szer. 270mm. 1.

Ilość regałów – 6szt. jasny buk .Rys. 2

#### g) regal książkowy o wymiarach:

wysokość : 1650mm /bez stopki/ szerokość regału: 900mm , szerokość półek : 300mm, ilość półek 5, prześwit/ odległość/ pomiędzy półkami 280mm. Odległość I Półki od podłogi 80/100mm. z tyłu poprzeczki z płyty jak regał nad każdą półką o szer. 150mm. Długość poprzeczki w wymiarze półki. Ilość regałów – 4szt. /F3/

#### h) regal książkowy – 5 półkowy –

wym. 1900mm x 900mm x 330mm, prześwit – 360mm

Nóżki z regulowaną wysokością; z tyłu poprzeczki z płyty jak regał nad każdą półką o szer. 150mm. Długość poprzeczki w wymiarze półki. (F 5) Ilość – 9szt.

#### i) Regal książkowy : 4 półkowy

: 1500mm x 700mm x 330mm – 2 szt. prześwit pomiędzy półkami – 360mm, z tyłu poprzeczki płyty jak regał nad każdą półką o szer. 150mm. Długość poprzeczki w wymiarze półki. Ilość 2 szt. F 5 –

j) Regał mały książkowy – 4 półkowy – ostatnia półka 4 – mocowana od góry do boków regału – prześwit pomiędzy półkami – 30 cm, wymiary: wys. 1300mm x szer. 500mm wraz płytą, głębokość regału i półek 150mm - . Długość poprzeczki w wymiarze półki. Ilość – 2 szt. ( F13)

k) Regał mały książkowy – 3 półkowy – ostatnia półka 3 – mocowana od góry do boków regału – prześwit pomiędzy półkami – 30 cm, wymiary: wys. 1000mm x szer. 680mm wraz płytą, głębokość regału i półek 150mm - . Długość poprzeczki w wymiarze półki.

Ilość – 2 szt. ( F13)

#### **Szafy i szafki, inne meble biblioteczne :**

l) pokój socjalno biurowy : szafa z drzwiami przesuwanymi o wymiarach:

- wysokość 2400mm, szer. 2000mm, płyta jasny buk o grubości 18mm, dwustronnie laminowana; aktowo – ubraniowa, w tym o szer. 800mm i wys. 2000mm ubraniowa z listwą na wieszaki z górną półką od 2000 do 2400mm.

1200mm ( podział płyta na 600:600mm)– na akta z półkami o szer. 400/450mm, prześwit pomiędzy półkami 350mm ilość półek min. 7. szerokość szafy; 500mm/ rys. 7/

m) szafka dwudrzwiowa zamykana na zamek, o wymiarach: szer: 1000mm, wysokość: 1300mm, głębokość : 300mm, 3 półkowa z regulowaną wys. półek, półki wysuwane/wsuwane.- 1 szt.

n) szafa 2 drzwiami biurowa zamykana na zamek – 1850mm x 1000mm x 400mm, w środku 4 półki, odległość pomiędzy półkami – 335mm, 4 półkowa prześwit pomiędzy półkami 335mm – 4 szt. Rys. 3. F 5

o) regał biurowy w 1/2 zamykany: 1500mmx1000mm x 400mm, 2 półki w zamykanej części, 2 górne odkryte, prześwit ; 265mm – 2 szt. Rys. 4 ( F 5)

p) szafka dwudrzwiowa w 3/4 zamykana na zamek, w wymiarach: szer: 100cm, wysokość: 1250mm, głębokość : 270mm, 2 półki w środku z regulowaną wys. półek, półki wysuwane/wsuwane. 2 półki powyżej drzwiczek, ostatnia półka przymocowana do góry boków.- 1 szt. (rys. 5)

r) szafa dzielona w 1/2 ubraniowa w 1/2 aktowa: 2000mm x 1200mm x 550mm: zamykana: 1 szt. W części ubraniowej poprzeczka na wieszaki metalowa ze stali nierdzewnej chromowanej na wys. 1500mm, szer. 600mm, w części aktowej. 4 półki , 1 na wysokości 625mm, pozostałe 3 co 300mm. Wymiary 600mm x 500, z regulowaną wysokością. (rys. 6)

s) Szafy aktowe z 4 drzwiczkami zamykane na zamek z ryglami , wymiary: wysokość; 2800mm ( dzielone w 1/2 wysokości ) , szer. 900mm ( łącznie z wym. płyty ) , głębokość 360mm, prześwit pomiędzy półkami ; 350mm.

Ilość – 8szt. Rys. 8

t) łada biblioteczna /lewa/ :

lewy; długość 1700mm x 650mm. x 600mm/ z przodu płyta gr.18mm + zabudowa : 2 kontenerki na kółkach wys. 760mm, z regulacją wysokości do 50mm na stopkach jak w opisie, szer; 400mm dł. 500mm, h- 600mm z szufladami – 1szt. + 1 szt. z 1 szufladą i półkami zamykana, szuflady zamykane na zamek , pulpit pod klawiaturę – 1 szt. nadstawki z półkami i przegródkami – 2 szt. Grubość płyty blatu minimum 28mm, pozostałe elementy z płyty o gr. 18mm. Rys. 9. ilość 1.

w) stoliki 8 szt. – wym. Wys. 650mm , szer. 700x 600mm, grubość płyty minimum 28mm, zaokrąglone /ergonomiczne/ 50mm, na nogach metalowych/ malowanych proszkowo w kolorze jasny beż

z) stół roboczy : 3000mm – szer. 700mm , h – 700mm, z zabudowanymi szafkami:

700mm x 400mm, 2 z szufladami w tym jedna szafka z przegródkami na śruby itp,

1 szt z półkami z drzwiczkami, zamykane na zamki. – ilość 3 szt.

x) biurka standard - : wym: 1100mm x szer. 600mm, h-700mm, blaty wykonane z płyty minimum 28mm, pozostałe elementy z płyty o grubości 18mm,

+ 3 kontenerki – szer 400mm, dł. 500mm, wys, 550mm; dwa kontenerki z szufladami – 3, 1 z półkami zamykany na drzwiczki, wszystkie kontenerki zamykane na zamki ilość 3 szt.

#### **DRUGA CZĘŚĆ ZAMÓWIENIA :**

a) Regały metalowe : wysokość: 1900mm – szer. 900mm głębokość. 280mm/ konstrukcja : profil zamknięty 2cmx2cm , konstrukcja pod półki : kątownik gięty na zimno 20mm x 20mm, prześwit pomiędzy półkami 28 cm.- Z boku regału płaskownik szer. 20mm, gr. 2/3mm, dł. 1750mm u góry zaokrąglony. Z tyłu regału płaskownik szer. 900mm x20mm, gr. 2/3 mm na wys. 120mm od półki. Ilość półek 6 wykonanych z płyty o grubości 18mm, o takich samych właściwościach i parametrach jak w Pierwszej części zamówienia. Półki na książki wkładane do konstrukcji wykonanej z kątownika. malowane proszkowo w kolorze – jasny beż

Ilość regałów : 70szt.

b) krzesła składane tapicerowane skóra ekologiczną/ skay – tapicerka w kolorze czarnym – ilość - 40 szt.

c) krzesła dla dzieci wysokość do 50 cm/ tapicerowane , kolory tapicerki do wyboru; niebieski, czerwony, zielony – ilość 6szt.

d) Fotele obrotowe z regulowaną wysokością siedziska – tapicerka zmywalna, wym. siedziska 500mm x 400mm, kolor tapicerki jasny brąz, wysokość całego fotela – 900mm -1000mm – ilość – 10 szt.

f) krzesła tapicerowane / tapicerka zmywalna jasny brąz/brąz ze skóry ekologicznej; wysokość całości -700/800mm, wymiary siedziska ; 400mmx400mm. nogi ze stali chromowanej – ilość 24 szt.

Rys. 1.

**Dotyczy wzoru regalów książkowych z płyty meblowej dwustronnie laminowanej grubości płyty 18mm, oklejanych okleiną PCV, – min. 2mm, ilość półek wraz z wymiarami zamawiający zawarł w opisie Specyfikacji Technicznej w Pkt. I ppkt.a),b)c),d)e)g)h)i)**

**Regulacja wysokości regalów taka jaka w opisie w ST. Poprzeczka z tyłu każdej półki mocowana z tyłu półki na kolki i śruby konfirmanty do boków regału i tyłu półki. Długość taka jak półki, szer. 150mm.**

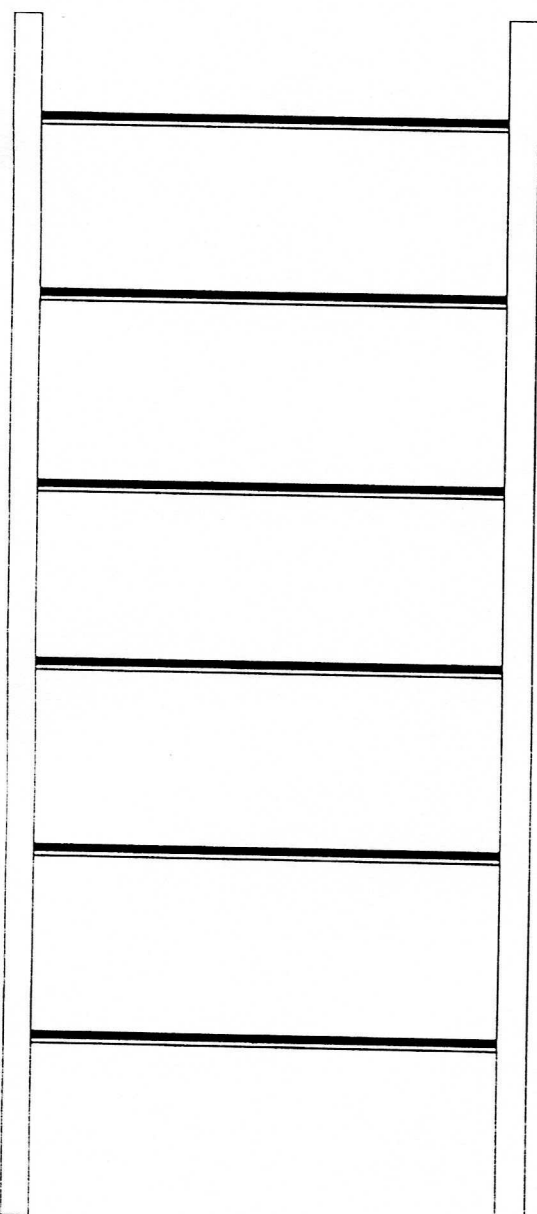

Rys. 2

Dotyczy wzoru regalów książkowych z płyty meblowej dwustronnie laminowanych o grubości płyty 18mm, oklejanych okleiną PCV, - min. 2mm, ilość półek wraz z wymiarami zamawiający zawarł w opisie Specyfikacji Technicznej w Pkt. I ppkt. f) Regulacja wysokości regalów taka jak w opisie w ST.

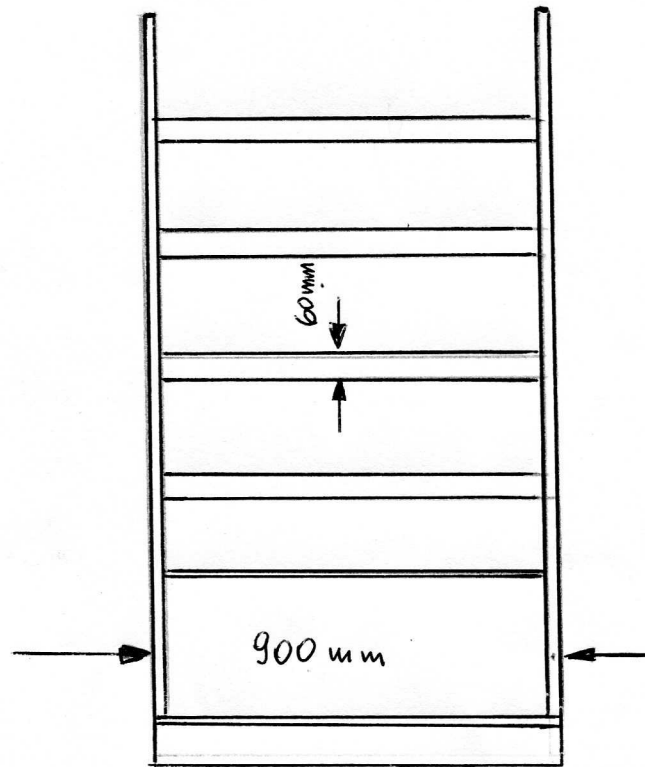
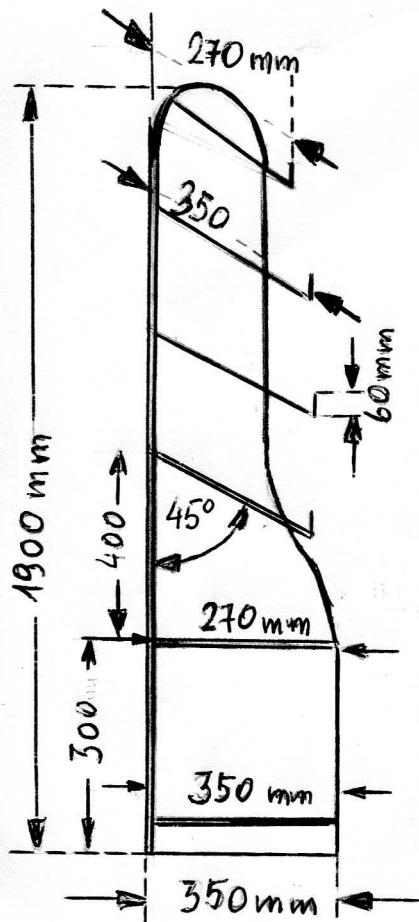

Rys. 3

Dotyczy wzoru szafy biurowej z płyty meblowej dwustronnie laminowanych o grubości płyty 18mm, oklejanych okleiną PCV, – min. 2mm, ilość półek wraz z wymiarami zamawiający zawarł w opisie Specyfikacji Technicznej w Pkt. II ppkt. C)

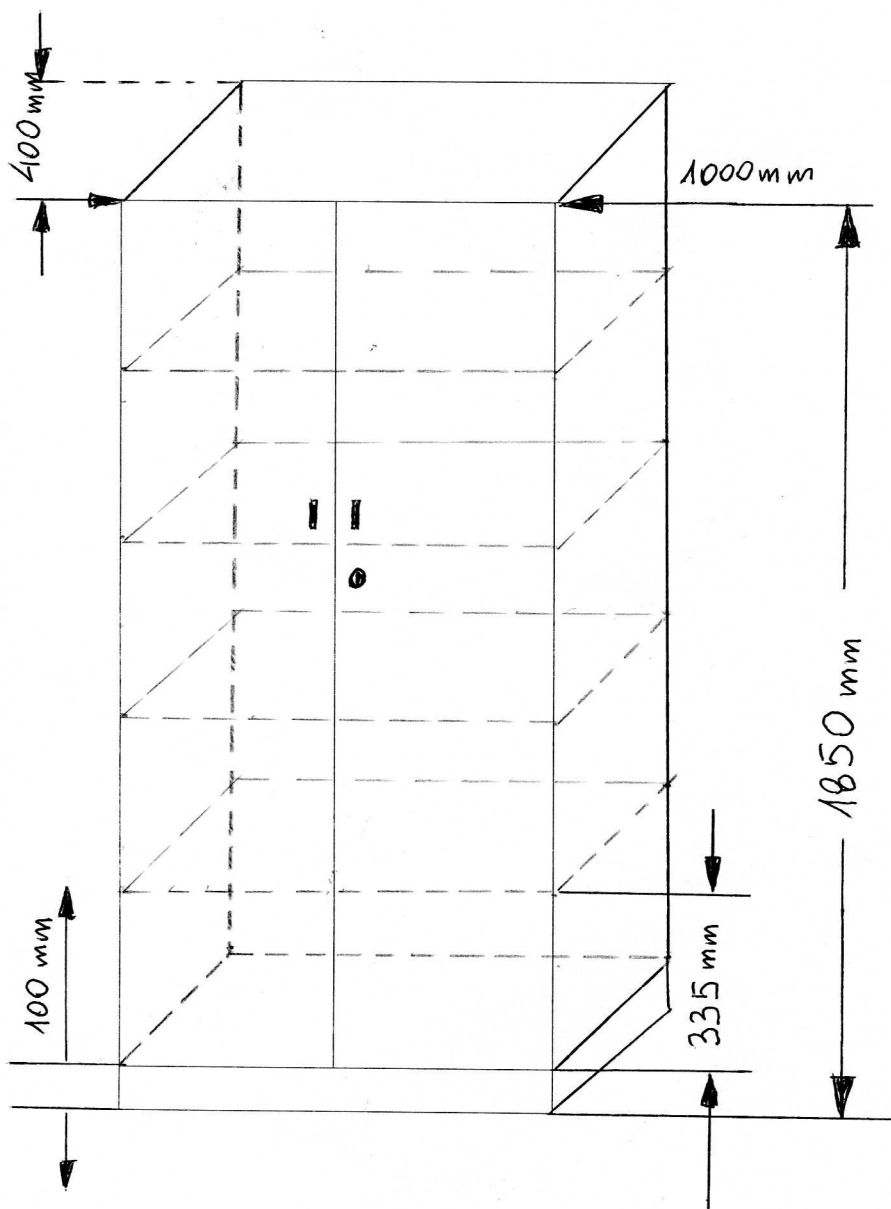

Rys. 4 (F 5)

Dotyczy wzoru regału biurowego z szafką z płyty meblowej dwustronnie laminowanej o grubości płyty 18mm, oklejanych okleiną PCV, – min. 2mm, ilość półek wraz z wymiarami zamawiający zawarł w opisie Specyfikacji Technicznej w Pkt. II ppkt.

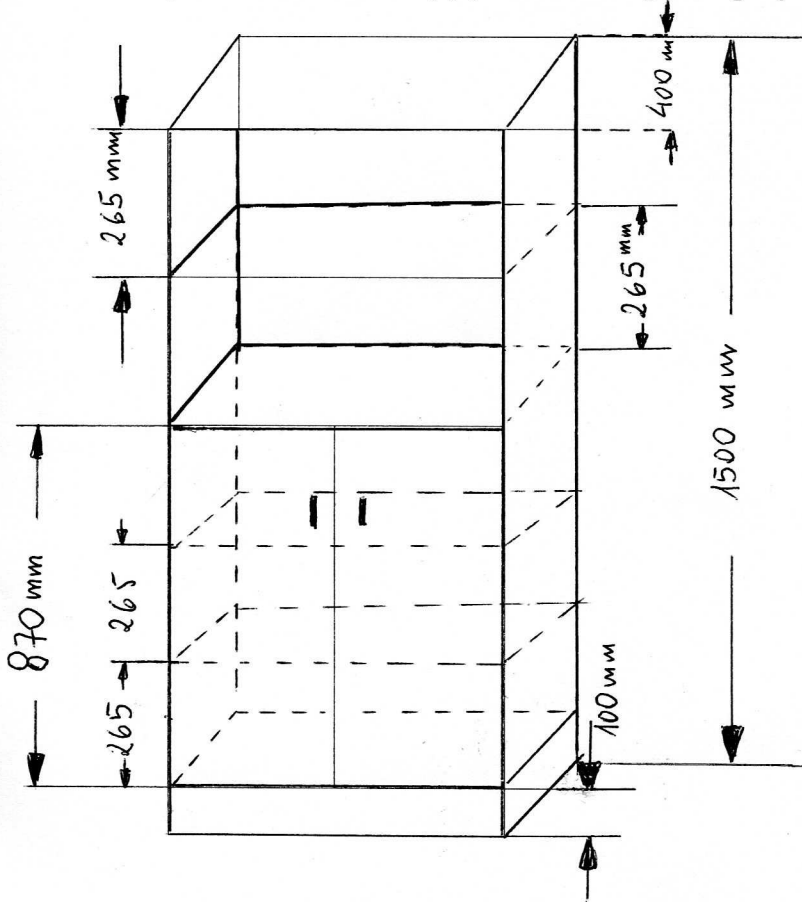

Rys. 5 Dotyczy wzoru regału biurowego z szafką z płyty meblowej dwustronnie laminowanych o grubości płyty 18mm, oklejanych okleiną PCV, – min. 2mm, ilość wraz z wymiarami zamawiający zawarł w opisie Specyfikacji Technicznej w Pkt. I ppkt.2) (F5)

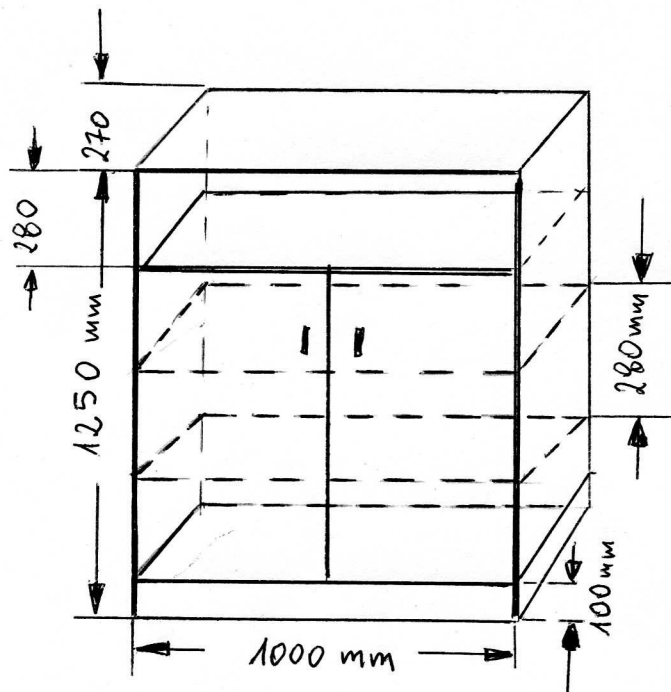



Rys. 6.

g) szafa dzielona w 1/2 ubraniowa w 1/2 aktowa: 2000mm x 1200mm x 550mm:  
zamykana: 1 szt. W części ubraniowej poprzeczka na wieszaki metalowa ze stali  
nierdzewnej chromowanej na wys. 1500mm, szer. 600mm, w części aktowej. 4 półki, 1  
na wysokości 625mm, pozostałe 3 co 300mm. Wymiary 600mm x 500, z regulowana  
wysokością. ?kt il. (ppkt. f)

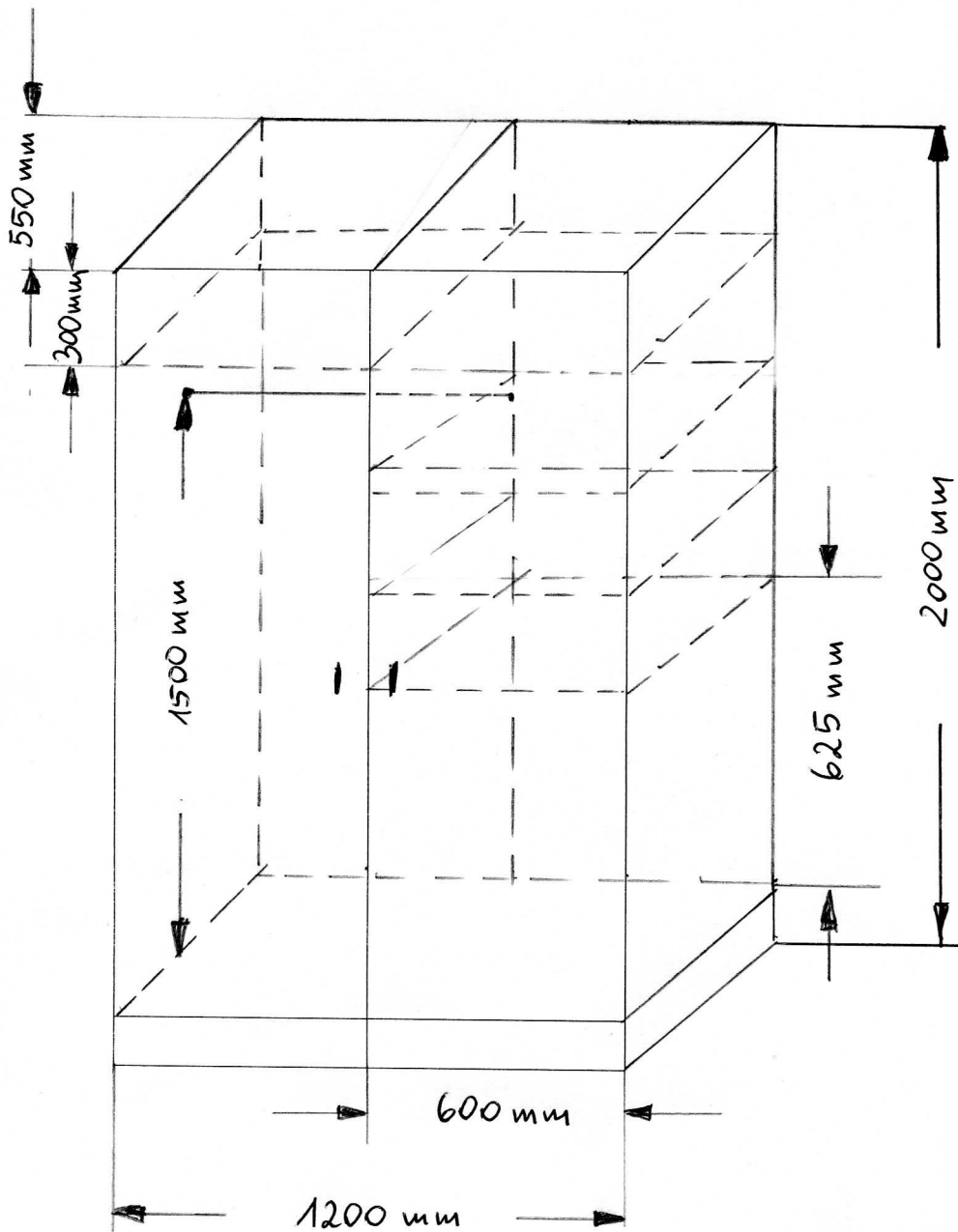

Rys. 7

- a) pokój socjalno biurowy : szafa z drzwiami przesuwanymi o wymiarach:  
- wysokość 2400mm, szer. 2000m, płyta jasny buk o grubości 18mm, dwustronnie laminowana; aktowo –ubraniowa, w tym o szer. 800mm i wys. 2000mm ubraniowa z listwą na wieszaki z górna półką od 2000 do 2400mm  
1200mm ( podział płyta na 600:600mm)– na akta z półkami o szer. 400/450mm, prześwit pomiędzy półkami 350mm ilość półek min. 7. szerokość szafy; 500mm.

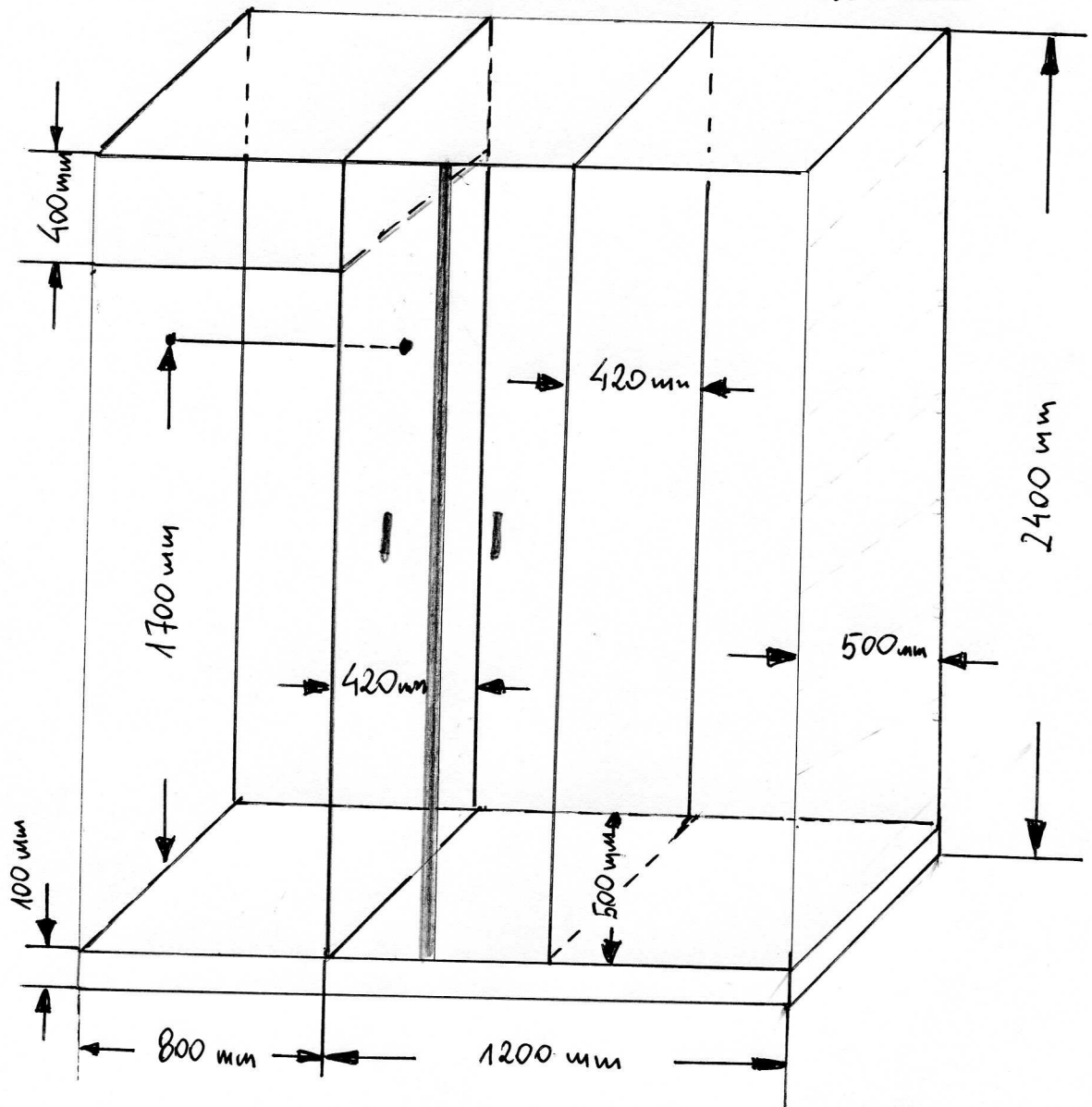

Rys. 8

Szafy aktowe z 4 drzwiczkami zamykane na zamek z ryglami , wymiary: wysokość; 2800mm ( dzielone w  $\frac{1}{2}$  wysokości ) , szer. 800mm ( łącznie z wym. płyty ) , głębokość 360mm, prześwit pomiędzy półkami regulowany ; 350mm./ ilość półek minimum 8  
Ilość – 8szt. Rys. 8

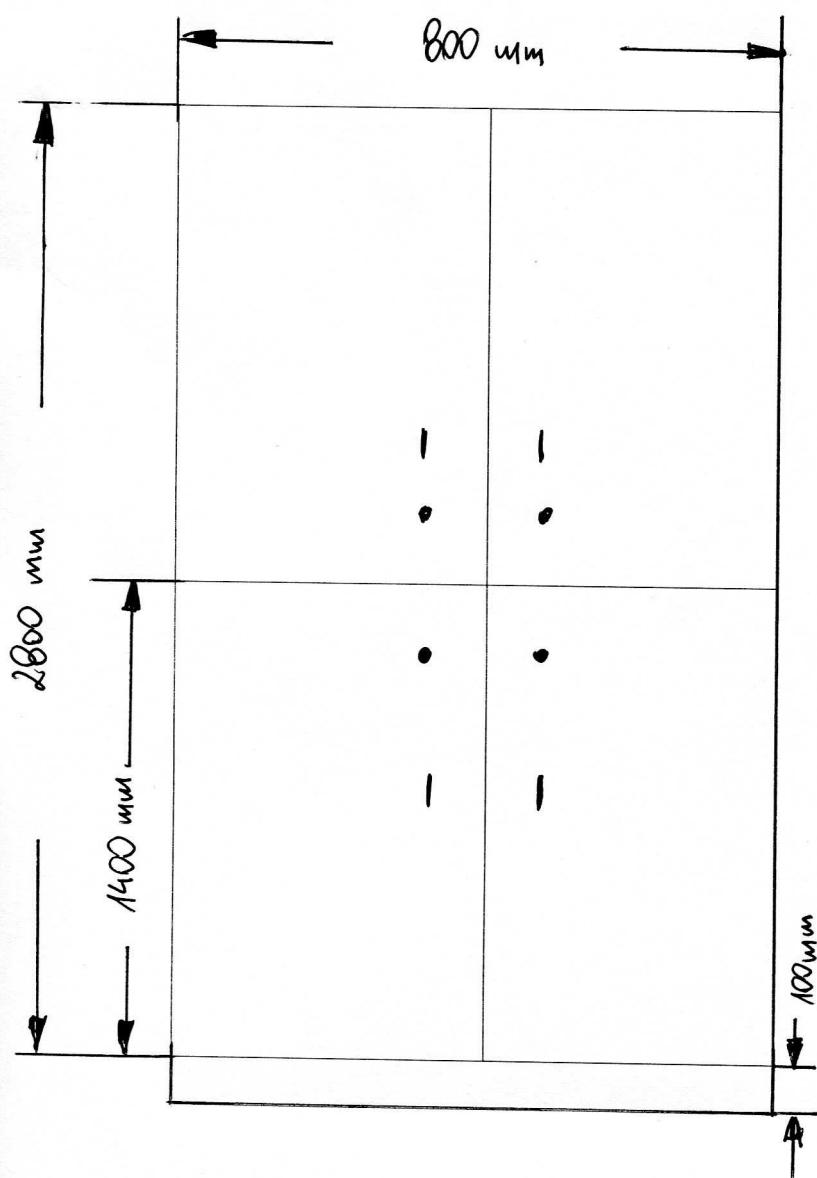

Rys. 9

h) lada biblioteczna /lewa/ :

lewy; długość 1700mm x 650mm. + zabudowa : 2 kontenerki na kółkach wys. 760mm, z regulacją wysokości do 50mm na stopkach jak w opisie, szer; 400mm dł. 500mm, h-600mm z szufladami – 1szt. + 1 szt. z 1 szufladą i półkami zamykana, szuflady zamykane na zamek , pulpit pod klawiaturę – 1 szt. nadstawki z półkami i przegródkami – 2 szt. Grubość płyty blatu minimum 28mm, pozostałe elementy z płyty o gr. 18mm. ilość 1.

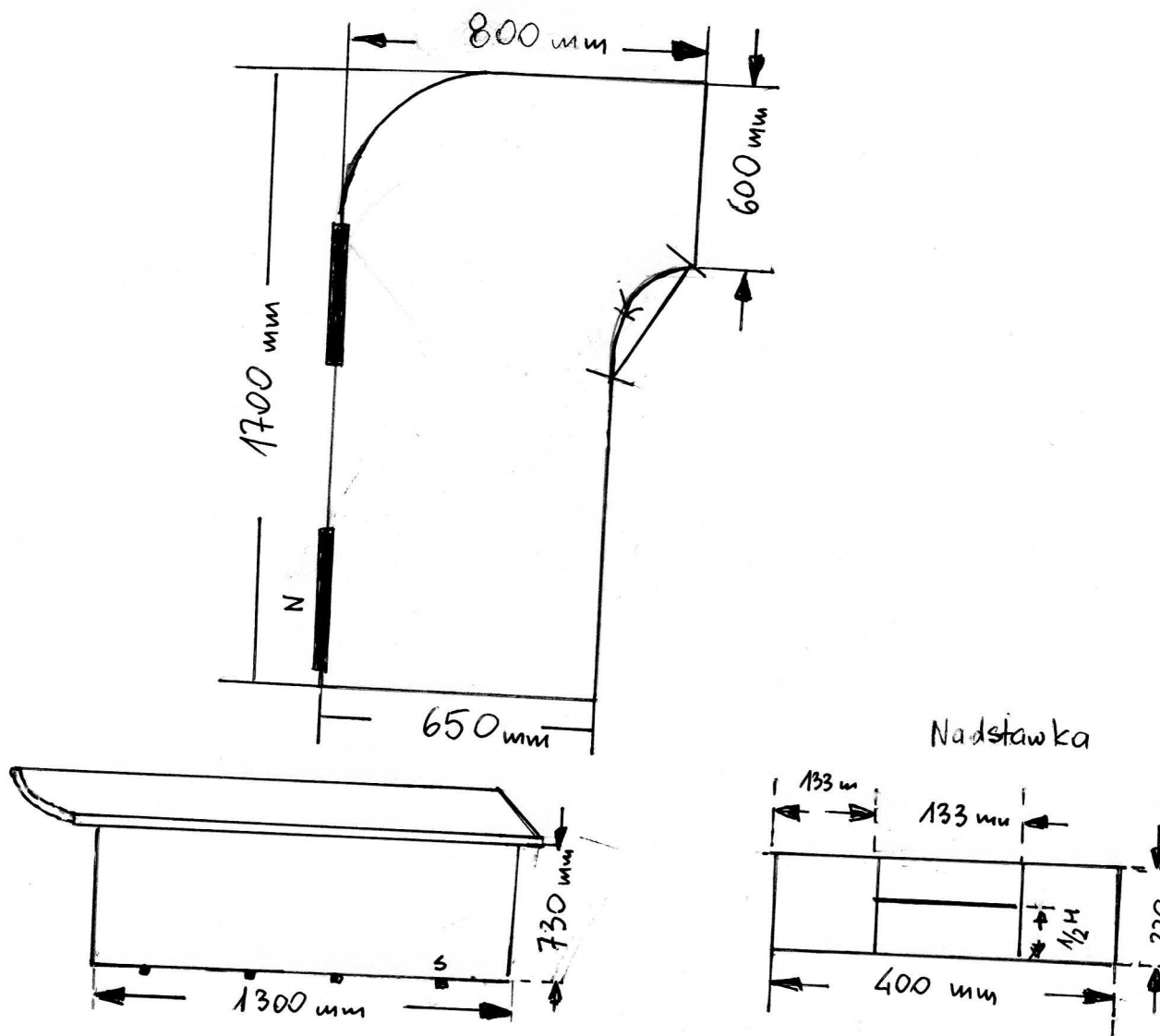

K- pulpit pod klawiaturę.

N- nadstawki - montaż w Bibliotece .

s- stopki/nóżki z regulacją, - wysokość

Regaly metalowe : wysokość: 1900mm – szer. 900mm szer. 280mm/ konstrukcja : profil zamknięty 2cmx2cm , konstrukcja pod półki : kątownik 2cm x 2 cm, przeswīt pomiędzy półkami 28 cm.- 70szt. Z boku regału płaskownik szer. 20mm, gr. 2/3mm, dl. 1750mm u góry zaokrąglony. Z tyłu regału płaskownik szer. 900mm x20mm, gr. 2/3 mm na wys. 120mm od półki.

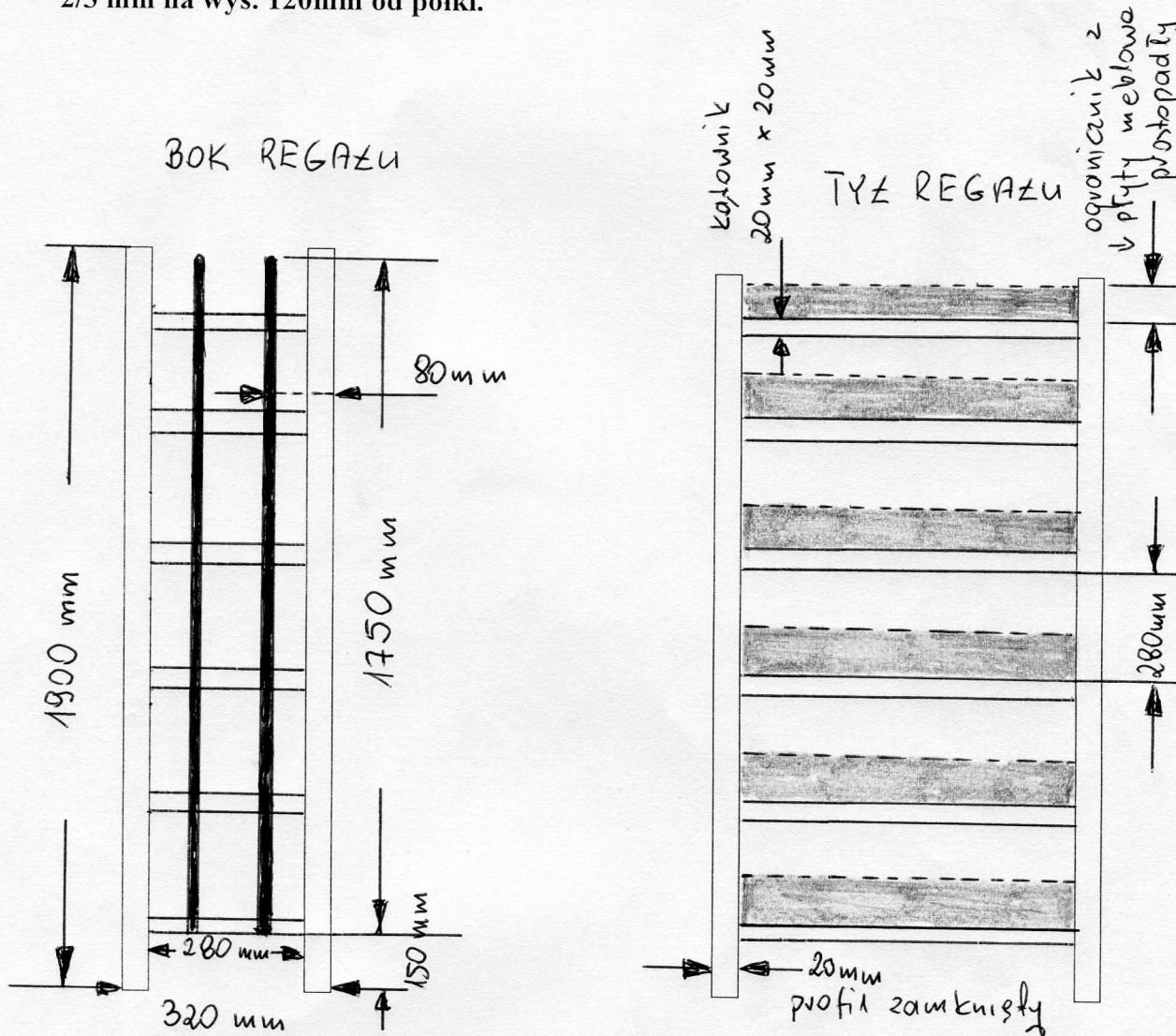

Załącznik nr. 4

**OŚWIADCZENIE O SPEŁNIENIU WARUNKÓW UDZIAŁU W POSTĘPOWANIU**

Nazwa wykonawcy .....

Adres wykonawcy .....

Miejscowość .....

Data .....

Oświadczamy, że spełniamy warunki udziału w postępowaniu określone szczegółowo w specyfikacji istotnych warunków zamawiającego, dotyczące w szczególności:

- 1) posiadania uprawnień do wykonywania określonej działalności lub czynności, jeżeli przepisy prawa nakładają obowiązek ich posiadania,
- 2) posiadania wiedzy i doświadczenia
- 3) dysponowania odpowiednim potencjałem technicznym oraz osobami zdolnymi do wykonania zamówienia,
- 4) sytuacji ekonomicznej i finansowej

Na potwierdzenie spełnienia wyżej wymienionych warunków do oferty załączam wszelkie dokumenty i oświadczenia wskazane przez zamawiającego w specyfikacji istotnych warunków zamówienia.

.....  
(data i czytelny podpis wykonawcy)

Umowa Nr ..../07/meble/2011/WZÓR UMOWY DO SIWZ – zał. Nr 5

Zawarta w dniu ..... 2012r, pomiędzy **Miejską Biblioteką Publiczną w Kielcach, ul. M. Konopnickiej 5**, wpisaną do rejestru instytucji kultury prowadzonego przez Urząd Miasta Kielce pod numerem **RIK – 7/02, Regon: 292652791, NIP: 657-24-54-840, reprezentowaną przez;**

**1. Andrzeja Maćkowskiego - Dyrektora**

Zwanym w dalszej części umowy „**Zamawiającym**” z jednej strony,

**A**

z siedzibą w : .....

**REGON :** ..... **NIP:** .....

Wpisaną do:.....  
.....pod Nr. ....

**Reprezentowanym przez:**

1. ....
2. ....

Zwanym w dalszej części umowy **Wykonawcą** , została zawarta umowa następującej treści:

§ 1

W wyniku przeprowadzonego zamówienia publicznego prowadzonego w trybie przetargu nieograniczonego na podstawie ustawy prawo zamówień publicznych i ustaleniu cen w oparciu o wybrana ofertę, wybrano na podstawie ustawy Prawo zamówień publicznych, do realizacji zamówienia ofertę firmy: .....

§ 2

Przedmiotem niniejszej umowy jest dostawa, wykonanie mebli biurowych i bibliotecznych dla Miejskiej Biblioteki Publicznej w Kielcach z płyt meblowych o grubości 18mm, blaty biurek grubość i ludy płyty 28mm, laminowanych dwustronnie w kolorze jasny buk, zgodnych z wymiarami podanymi w zaproszeniu do składania ofert, oraz dostawa ich w miejsce wskazane przez Zamawiającego tj.

**Pierwsza Część zamówienia:**

**Regały i inne meble wykonywane z płyty meblowej o gr. 18mm, blaty z płyty o gr. Minimum 28mm; dwustronnie laminowanej, w kolorze buk, oklejane z wszystkich boków okleina PCV – min. 2mm. Na stopkach obejmujących płytę z regulowaną wysokością, wkręcanych, elementy skręcane śrubami i klejone na kolki wewnętrzne. Płyta użyta do wykonania zamawianych mebli firm; Egger, Kronopol, Kronospar lub o parametrach; wytrzymałościowych, twardości, ścieralności = równoważna. Dla regałów książkowych Rys. 1**

**i) regał książkowy o wymiarach:**

wysokość : 2000mm /bez stopki/ szerokość regału: 800mm /764mm szerokość półek/ łącznie z bokami regału, szerokość półek : 250mm, ilość półek 6, prześwit/ odległość/ pomiędzy półkami 280mm. Bok regału o szerokości 250mm. Odległość 1 Półki od podłogi 100/ 150mm. z tyłu poprzeczki z płyty jak regały nad każdą półką o szer. 150mm. Długość poprzeczki w wymiarze półki. Ilość regałów – 4szt.

**j) regał książkowy o wymiarach:**

wysokość : 2000mm /bez stopki/ szerokość regału: 650mm /614mm/ łącznie z bokami regału, szerokość półek : 250mm, ilość półek 6, prześwit/ odległość/ pomiędzy półkami 280mm. Odległość I Półki od podłogi 100mm/150mm. z tyłu poprzeczki z płyty jak regał, nad każdą półką o szer. 150mm. Długość poprzeczki w wymiarze półki..

Ilość regałów – 3.szt.

**k) regal książkowy o wymiarach:**

wysokość : 2000mm /bez stopki/ szerokość regału: 850mm /814mm/ łącznie z bokami regału, szerokość półek : 25cm, ilość półek 6, prześwit/ odległość/ pomiędzy półkami 280mm. Odległość I Półki od podłogi 100mm/150mm. z tyłu poprzeczki z płyty jak regał nad każdą półką o szer. 150mm. Długość poprzeczki w wymiarze półki. Ilość regalów – 3szt.

**l) regal książkowy o wymiarach:**

wysokość : 2000mm /bez stopki/ szerokość regału: 600mm /564mm/ łącznie z bokami regału, szerokość półek : 250mm, ilość półek 6, prześwit/ odległość/ pomiędzy półkami 280mm. Odległość I Półki od podłogi 100mm/150mm. z tyłu poprzeczki z płyty jak regał nad każdą półką o szer. 150mm. Długość poprzeczki w wymiarze półki. Ilość regalów – 6szt.

**e) regal książkowy o wymiarach:**

wysokość : 2000mm /bez stopki/ szerokość regału: 700mm /664mm/ łącznie z bokami regału, szerokość półek : 250mm, ilość półek 6, prześwit/ odległość/ pomiędzy półkami 280mm. Odległość I Półki od podłogi 100mm/150mm. z tyłu poprzeczki z płyty jak regał nad każdą półką o szer. 150mm. Długość poprzeczki w wymiarze półki.

Ilość regalów – 2szt.

**f) regal prasowy o wymiarach:**

wysokość : 2000mm /bez stopki/ szerokość regału: 900mm /864mm/ łącznie z bokami regału, szerokość półek : 3 półki o szer. 350mm nachylone pod. Kątem 45° do boków, 4 półka pochyła/ pod kątem 45° szer.270mm z ogranicznikiem jak wyżej. górny tylny bok wyżej od dolnego, ograniczenie półki przy dolnej krawędzi –60mm wykonane z płyty meblowej o grubości 18mm oklejone PCV 2mm, dolna półka pozioma o szer. 350mm, 2 półka od dołu o szer. 270mm. 1.

Ilość regalów – 6szt. jasny buk .Rys. 2

**g) regal książkowy o wymiarach:**

wysokość : 1650mm /bez stopki/ szerokość regału: 900mm , szerokość półek : 300mm, ilość półek 5, prześwit/ odległość/ pomiędzy półkami 280mm. Odległość I Półki od podłogi 80/100mm. z tyłu poprzeczki z płyty jak regał nad każdą półką o szer. 150mm. Długość poprzeczki w wymiarze półki. Ilość regalów – 4szt.

**h) regal książkowy – 5 półkowy –**

wym. 1900mm x 900mm x 330mm, prześwit – 360mm

Nóżki z regulowaną wysokością; z tyłu poprzeczki z płyty jak regał nad każdą półką o szer.

150mm. Długość poprzeczki w wymiarze półki. Ilość – 9szt.

**i) Regał książkowy : 4 półkowy**

: 1500mm x 700mm x 330mm – 2 szt. prześwit pomiędzy półkami – 360mm, z tyłu poprzeczki płyty jak regał nad każdą półką o szer. 150mm. Długość poprzeczki w wymiarze półki. Ilość 2 szt.

j) Regał mały książkowy – 4 półkowy – ostatnia półka 4 – mocowana od góry do boków regału – prześwit pomiędzy półkami – 30 cm, wymiary: wys. 1300mm x szer. 500mm wraz płytą, głębokość regału i półek 150mm - . Długość poprzeczki w wymiarze półki. Ilość – 2 szt.

k) Regał mały książkowy – 3 półkowy – ostatnia półka 3 – mocowana od góry do boków regału – prześwit pomiędzy półkami – 30 cm, wymiary: wys. 1000mm x szer. 680mm wraz płytą, głębokość regału i półek 150mm - . Długość poprzeczki w wymiarze półki.

Ilość – 2 szt.

**Szafy i szafki, inne meble biblioteczne :**

**d) szafa z drzwiami przesuwanymi o wymiarach:**

- wysokość 2400mm, szer. 2000mm, płyta jasny buk o grubości 18mm, dwustronnie laminowana; aktowo –ubraniowa, w tym o szer. 800mm i wys. 2000mm ubraniowa z listwą na wieszaki z górna półką od 2000 do 2400mm.

1200mm ( podział płyta na 600:600mm)– na akta z półkami o szer. 400/450mm, prześwit pomiędzy półkami 350mm ilość półek min. 7. szerokość szafy; 500mm/ rys. 7/



- e) **szafka dwudrzwiowa zamykana na zamek**, o wymiarach: szer: 1000mm, wysokość: 1300mm, głębokość : 300mm, 3 półkowa z regulowana wys. półek, półki wysuwane/wsuwane.- 1 szt.
- f) **szafa 2 drzwiowa biurowa zamykana na zamek** – 1850mm x 1000mm x 400mm, w środku 4 półki, odległość pomiędzy półkami – 335mm, 4 półkowa prześwit pomiędzy półkami 335mm – 4 szt. Rys. 3.
- d) **regał biurowy w ½ zamykany**: 1500mmx1000mm x 400mm, 2 półki w zamykanej części, 2 górne odkryte, prześwit ; 265mm – 2 szt. Rys. 4

e) **szafka dwudrzwiowa w ¾ zamykana na zamek**, w wymiarach: szer: 100cm, wysokość: 1250mm, głębokość : 270mm, 2 półki w środku z regulowana wys. półek, półki wysuwane/wsuwane. 2 półki powyżej drzwiczek, ostatnia półka przymocowana do góry boków.- 1 szt. (rys. 5)

f) **szafa dzielona w ½ ubraniowa w ½ aktowa**: 2000mm x 1200mm x 550mm: zamykana: 1 szt. W części ubraniowej poprzeczka na wieszaki metalowa ze stali nierdzewnej chromowanej na wys. 1500mm, szer. 600mm, w części aktowej. 4 półki , 1 na wysokości 625mm, pozostałe 3 co 300mm. Wymiary 600mm x 500, z regulowana wysokością. (rys. 6)

g) **Szafy aktowe z 4 drzwiczkami zamykane na zamek z ryglami** , wymiary: wysokość; 2800mm (dzielone w ½ wysokości ) , szer. 900mm ( łącznie z wym. płyty ) , głębokość 360mm, prześwit pomiędzy półkami ; 350mm. Ilość – 8szt. Rys. 8

**h) lada biblioteczna /lewa/ :**

długość 1700mm x 650mm. x 600mm/ z przodu płyta gr.18mm + zabudowa : 2 kontenerki na kółkach wys. 760mm, z regulacją wysokości do 50mm na stopkach jak w opisie, szer; 400mm dł. 500mm, h- 600mm z szufladami – 1szt. + 1 szt. z 1 szufladą i półkami zamykana, szuflady zamykane na zamek , pulpit pod klawiaturę – 1 szt . nadstawki z półkami i przegródkami – 2 szt. Grubość płyty blatu minimum 28mm, pozostałe elementy z płyty o gr. 18mm. Rys. 9. ilość 1.

i) **stoliki 8 szt.** – wym. Wys. 650mm , szer. 700x 600mm, grubość płyty minimum 28mm, zaokrąglone /ergonomiczne/ 50mm, na nogach metalowych/ malowanych proszkowo w kolorze jasny beż

j) **stół roboczy** : 3000mm – szer. 700mm , h – 700mm, z zabudowanymi szafkami: 700mm x 400mm, 2 z szufladami w tym jedna szafka z przegródkami na śruby itp, 1 szt z półkami z drzwiczkami, zamykane na zamki. – ilość 1 szt.

k) **biurka standard** - : wym: 1100mm x szer. 600mm, h-700mm, blaty wykonane z płyty minimum 28mm, pozostałe elementy z płyty o grubości 18mm, + 3 kontenerki – szer 400mm, dł. 500mm, wys, 550mm; dwa kontenerki z szufladami – 3, 1 z półkami zamykany na drzwiczki, wszystkie kontenerki zamykane na zamki ilość 3 szt.

**DRUGA CZĘŚĆ ZAMÓWIENIA :**

a) **Regały metalowe** : wysokość: 1900mm – szer. 900mm głębokość. 280mm/ konstrukcja : profil zamknięty 2cmx2cm , konstrukcja pod półki : kątownik gięty na zimno 20mm x 20mm, prześwit pomiędzy półkami 28 cm.- Z boku regału płaskownik szer. 20mm, gr. 2/3mm, dł. 1750mm u góry zaokrąglony. Z tyłu regału płaskownik szer. 900mm x20mm, gr. 2/3 mm na wys. 120mm od półki. Ilość półek 6 wykonanych z płyty o grubości 18mm, o takich samych właściwościach i parametrach jak w Pierwszej części zamówienia. Półki na książki wkładane do konstrukcji wykonanej z kątownika. malowane proszkowo w kolorze – jasny beż

Ilość regalów : 70szt.

b) **krzesła składane tapicerowane skóra ekologiczną/ skay – tapicerka w kolorze czarnym = ilość - 40 szt.**

b) **krzesła dla dzieci wysokość do 50 cm/ tapicerowane , kolory tapicerki do wyboru; niebieski, czerwony, zielony – ilość 6szt.**

c) **Fotele obrotowe z regulowana wysokością siedziska – tapicerka zmywalna, wym. siedziska 500mm x 400mm, kolor tapicerki jasny brąz, wysokość całego fotela – 900mm -1000mm = ilość – 10 szt.**

d) **krzesła tapicerowane / tapicerka zmywalna jasny brąz/brąz ze skóry ekologicznej; wysokość całości -700/800mm, wymiary siedziska ; 400mmx400mm. nogi ze stali chromowanej – ilość 24 szt.**

§ 3

Termin wykonania umowy, o którym mowa w § 2, ustala się na 40 dni roboczych, od daty podpisania umowy. Wykonawca może dostarczać meble partiami, przekazanie nastąpi protokołem odbioru.

§ 4

Wartość zamówienia o którym mowa w § 2 niniejszej umowy ustala się na kwotę podaną w ofercie Wykonawcy, którą uznano za najkorzystniejszą.

**Za prace w wymienione w §2 umowy Zamawiający zapłaci Wykonawcy kwotę:**

**1. I część zamówienia:**

**Netto:** ..... zł, słownie: .....zł  
+ 23% VAT w kwocie: .....zł  
**RAZEM brutto:** .....zł. Słownie: .....zł

**2. II część zamówienia:**

**Netto:** ..... zł, słownie: .....zł  
+ 23% VAT w kwocie: .....zł  
**RAZEM brutto:** .....zł. Słownie: .....zł

**Ogółem za wykonanie i dostawę zamawiający zapłaci Wykonawcy**

**Netto:** ..... zł, słownie: .....zł  
+ 23% VAT w kwocie: .....zł  
**RAZEM brutto:** .....zł. Słownie: .....zł

§ 5

**Wykonawca** za dostawę i usługi określone w § 2 umowy, wystawi Fakturę całościową po dostarczeniu wykonaniu zamówienia/ mebli/ i dostawę ich w miejsce przeznaczenia, potwierdzoną protokołem odbioru przez upoważnionego pracownika Zamawiającego, płatność będzie odbywać się przelewem na konto Wykonawcy wskazane na Fakturze, w łącznej kwocie określonej w § 4 umowy, po dokonaniu odbioru przez Zamawiającego, w terminie do 21 dni od daty wystawienia faktury VAT.

§ 6

Zamawiający może odstąpić od umowy w terminie 7 dni od daty powzięcia wiadomości o wystąpieniu istotnej zmiany okoliczności powodującej, że wykonanie umowy nie leży w interesie publicznym, czego nie można było przewidzieć w chwili zawarcia umowy. Wykonawcy przysługuje tylko wynagrodzenie należne z tytułu wykonania części umowy potwierdzonej w protokole odbioru .

§7

1)Wykonawca na wszystkie wykonane i dostarczone meble udzieli 24 miesięcznej gwarancji Reklamacje będą załatwiane w terminie do 7 dni licząc od daty zgłoszenia przez Zamawiającego  
W przypadku, gdy jakiegokolwiek meble podlegające sprawdzeniu w celu oceny stanu wykonania Umowy lub dokonania odbioru mają wady , Zamawiający może wyznaczyć Wykonawcy dodatkowy termin na dostawę mebli wolnych od wad, bez ponoszenia przez Zamawiającego z tego tytułu jakichkolwiek dodatkowych kosztów.

Dokonanie odbioru zgodnie z postanowieniami umowy nie zwalnia Wykonawcy od roszczeń z tytułu rękojmi lub gwarancji jakości.

2)Wykonawca jest odpowiedzialny względem Zamawiającego za wszelkie wady fizyczne przedmiotu zamówienia.

Przez wadę fizyczną rozumie się w szczególności jakąkolwiek niezgodność mebli z opisem przedmiotu zamówienia zawartym w SIWZ.

3). Wykonawca jest odpowiedzialny względem Zamawiającego za wszelkie wady prawne , w tym również za ewentualne roszczenia osób trzecich wynikające z naruszenia praw własności intelektualnej lub przemysłowej, w tym praw autorskich, patentów, praw ochronnych na znaki

towarowe oraz praw z rejestracji na wzory użytkowe i przemysłowe, pozostające w związku z wprowadzeniem Towarów do obrotu na terytorium Rzeczypospolitej Polskiej.

4). Na żądanie Zamawiającego Wykonawca zwolni Zamawiającego od ewentualnych roszczeń osób trzecich wynikających z naruszenia praw własności intelektualnej lub przemysłowej, w tym praw autorskich, patentów, praw ochronnych na znaki towarowe oraz praw z rejestracji na wzory użytkowe i przemysłowe, pozostające w związku z wprowadzeniem Towarów do obrotu na terytorium Rzeczypospolitej Polskiej.

#### § 8

Strony ustalają, że formą odszkodowania będą kary umowne z następujących tytułów:

1. Wykonawca zapłaci zamawiającemu kary umowne:

- za opóźnienie w wykonaniu przedmiotu umowy stwierdzone przy odbiorze końcowym, a także w okresie gwarancyjnym – w wysokości 5 % wartości netto, za każde 10 dni opóźnienia w tej części zamówienia, której opóźnienie dotyczy.

Zapłata kary umownej może nastąpić poprzez potrącenie jej z wynagrodzenia netto Wykonawcy

2. W przypadku odstąpienia od umowy przez Zamawiającego nie spowodowane winą Wykonawcy, zapłaci on Wykonawcy tylko wynagrodzenie należne z tytułu wykonania części zamówienia udokumentowanego protokołem odbioru.

3. W przypadku zwłoki w zapłacie faktur Wykonawcy przysługuje prawo do naliczenia odsetek ustawowych.

#### § 9

1. Wszelkie zmiany postanowień umowy wymagają formy pisemnej pod rygorem nieważności.

2. W sprawach nieuregulowanych postanowieniami umowy mają zastosowania przepisy Kodeksu cywilnego.

3. Wykonawca nie może bez zgody Zamawiającego dokonać cesji wierzytelności, przysługującej mu z tytułu realizacji umowy na osoby trzecie.

4. Strony deklarują, iż w razie powstania jakiegokolwiek sporu wynikającego z interpretacji lub wykonania umowy, podejmą w dobrej wierze rokowania w celu polubownego rozstrzygnięcia takiego sporu. Jeżeli rokowania, o których mowa powyżej nie doprowadzą do polubownego rozwiązania sporu w terminie 7 dni od pisemnego wezwania do wszczęcia rokowań, spór taki Strony poddają rozstrzygnięciu przez Sąd właściwy dla miejsca siedziby Zamawiającego.

#### § 10

Przekazanie przedmiotu umowy Zamawiającemu nastąpi protokołem odbioru w obecności przedstawicieli Zamawiającego i Wykonawcy.

Zamawiający może dostarczać meble partiami/ w miejsce wskazane przez Zamawiającego, w takim przypadku częściowa dostawa musi być potwierdzona protokołem odbioru częściowego.

Za ostateczny termin dostawy określony w umowie uznaje się dostawę ostatniej partii /części zamówienia, określony protokołem odbioru.

#### § 11

Umowę sporządzono w dwóch jednobrzmiących egzemplarzach po jednej dla każdej ze stron.

**WYKONAWCA:**

**ZAMAWIAJĄCY:**

.....

.....

**Załącznik Nr. 6**

**WYKAZ OSÓB DO KONTAKTÓW Z ZAMAWIAJĄCYM**

Nazwa wykonawcy .....

Adres wykonawcy .....

Miejscowość .....

Data .....

**Lp. Imię i nazwisko**

**Zakres odpowiedzialności**

1.....

2.....

3.....

4.....

.....

(data i czytelny podpis wykonawcy)

## OŚWIADCZENIE

### O BRAKU PODSTAW DO WYKLUCZENIA Z POSTĘPOWANIA

Nazwa wykonawcy .....

Adres wykonawcy .....

Miejscowość .....

Data .....

Oświadczamy, że w stosunku do Firmy, którą reprezentujemy brak jest podstaw do wykluczenia z powodu niespełnienia warunków, o których mowa w art. 24 ust. 1 Prawa zamówień publicznych w szczególności:

- 1) Firma, którą reprezentujemy nie wyrządziła szkody, nie wykonując zamówienia lub wykonując je nienależycie, a szkoda ta została stwierdzona orzeczeniem sądu, które uprawomocniło się w okresie 3 lat przed wszczęciem niniejszego postępowania.
- 2) z Firmą, którą reprezentujemy zamawiający nie rozwiązał, nie wypowiedział umowy w sprawie zamówienia publicznego, ani nie odstąpił od umowy w sprawie zamówienia publicznego, z powodu okoliczności za które Firma, którą reprezentujemy ponosi odpowiedzialność, jeżeli rozwiązanie albo wypowiedzenie umowy albo odstąpienie od niej nastąpiło w okresie 3 lat przed wszczęciem postępowania, a wartość niezrealizowanego zamówienia wyniosła co najmniej 5% wartości umowy.
- 3) w stosunku do Firmy, którą reprezentujemy nie otwarto likwidacji, ani nie ogłoszono upadłości, z wyjątkiem sytuacji, gdy po ogłoszeniu upadłości doszło do zawarcia układu zatwierdzonego prawomocnym postanowieniem sądu, jeżeli układ ten nie przewiduje zaspokojenia wierzycieli przez likwidację majątku upadłego.
- 4) Firma, którą reprezentujemy nie zalega z uiszczeniem podatków, opłat lub składek na ubezpieczenia społeczne lub zdrowotne, z wyjątkiem przypadków uzyskania przewidzianych prawem zwolnienia, odroczenia, rozłożenia na raty zaległych płatności lub wstrzymania w całości wykonania decyzji właściwego organu.
- 5) osoby określone w art. 24 ust. 1 pkt 4) do 8) nie zostały prawomocnie skazane za przestępstwo popełnione w związku z postępowaniem o udzielenie zamówienia, przestępstwo przeciwko prawom osób wykonujących pracę zarobkową, przestępstwo przeciwko środowisku, przestępstwo przekupstwa, przestępstwo przeciwko obrotowi gospodarczemu lub inne przestępstwo popełnione w celu osiągnięcia korzyści majątkowych, a także za przestępstwo skarbowe lub przestępstwo udziału w zorganizowanej grupie albo związku mających na celu popełnienie przestępstwa lub przestępstwa skarbowego
- 6) w stosunku do Firmy, którą reprezentujemy Sąd nie orzekł zakazu ubiegania się o zamówienia na podstawie przepisów o odpowiedzialności podmiotów zbiorowych za czyny zabronione pod groźbą kary.

Na potwierdzenie spełnienia wyżej wymienionych warunków do oferty załączam wszelkie dokumenty i oświadczenia wskazane przez zamawiającego w specyfikacji istotnych warunków zamówienia.

.....  
(data i czytelny podpis wykonawcy)